

Република Србија
Град Лесковац
Градска управа – Одељење за јавне набавке
Број: 1837 – 404/2018-11
Датум: 16.07.2018. год.
Л е с к о в а ц
Трг револуције бр. 33/4

**КОНКУРСНА ДОКУМЕНТАЦИЈА
ЈАВНА НАБАВКА – РАДОВИ
РАДОВИ НА ПОСЛОВИМА ВОДОПРИВРЕДЕ-
ЧИШЋЕЊЕ КОРИТА КАНАЛА И РЕКА**

ЈАВНА НАБАВКА МАЛЕ ВРЕДНОСТИ

ЈН БР. МВ 092-3/18

	Датум и време:
Крајњи рок за достављање понуда:	27.07. 2017. до 11,00 сати
Јавно отварање понуда:	27.07.2017. у 11,30 сати

Јул 2018. године

На основу чл. 39. и 61. Закона о јавним набавкама („Сл. гласник РС” бр. 124/12, 14/15 и 68/15 у даљем тексту: ЗЈН), чл. 6. Правилника о обавезним елементима конкурсне документације у поступцима јавних набавки и начину доказивања испуњености услова („Сл. гласник РС” бр. 86/2015), Одлуке о покретању поступка јавне набавке број 1796-404/2018-11 од 12.07.2018. и Решења о образовању комисије бр. 1815-404/2018-11 од 13.07.2018. год. припремљена је

КОНКУРСНА ДОКУМЕНТАЦИЈА
за јавну набавку мале вредности МВ 092-3/18 – радови на пословима
водопривреде – чишћење корита канала и река

Конкурсна документација садржи:

<i>Поглавље</i>	<i>Назив поглавља</i>	<i>Страна</i>
I	Општи подаци о јавној набавци	3
II	Врста, техничке карактеристике (спецификације), квалитет, количина и опис радова, рок извршења, место извршења, предмер и предрачун радова.	4 - 39
III	Услови за учешће у поступку јавне набавке из чл. 75. и 76. ЗЈН и упутство како се доказује испуњеност тих услова	40 - 43
IV	Критеријуми за доделу уговора	43
V	Обрасци који чине саставни део понуде	44 - 56
VI	Модел уговора	57 - 61
VII	Упутство понуђачима како да сачине понуду	62 - 70
Укупан број страна конкурсне документације		70

Председник комисије

Славковић

Сузана Марковић

НАРУЧИЛАЦ

Зоран Новаковић

I ОПШТИ ПОДАЦИ О ЈАВНОЈ НАБАВЦИ

1. Предмет јавне набавке

Предмет јавне набавке мале вредности бр. МВ 092-3/18 су радови на пословима водопривреде – чишћење корита канала и река.

2. Врста поступка јавне набавке

Предметна јавна набавка спроводи се у поступку јавне набавке мале вредности у складу са чланом 39. и 61. Законом о јавним набавкама („Сл.гласник РС“ бр.124/2012 , 14/15 и 68/15), Правилник о обавезним елементима конкурсне документације у поступцима јавних набавки и начину доказивања испуњености услова („Сл.гласник РС“ бр.86/15), и другим подзаконским актима којим се уређују јавне набавке.

Циљ поступка

Поступак јавне набавке се спроводи ради закључења уговора о јавној набавци.

ОРН - 45246000 – радови на регулацији река и радови на заштити од поплава

3. Партије

Предмет јавне набавке није обликован по партијама.

Лице за контакт:

Сузана Марковић, Градска управа - Одељење за јавне набавке бр. тел. 016/215-990, факс: 016/216-651, а у циљу разјашњавања техничких питања и стицања неопходних информација везано за техничку спецификацију – предмер и предрачун радова, обратити се **Стаменковић Нинославу**, Градска управа – Одељење за привреду и пољопривреду – бр. тел. 064/667-37-31, 016/245-517.

4. Процењена вредност јавне набавке

Укупна процењена вредност јавне набавке радова је 4.998.995,00 дин. без урачунатог пдв-а.

**II ВРСТА, ТЕХНИЧКЕ КАРАКТЕРИСТИКЕ (СПЕЦИФИКАЦИЈЕ),
КВАЛИТЕТ И ОПИС РАДОВА, НАЧИН СПРОВОЂЕЊА КОНТРОЛЕ И
ОБЕЗБЕЂИВАЊА ГАРАНЦИЈЕ КВАЛИТЕТА, РОК ИЗВРШЕЊА,
МЕСТО ИЗВРШЕЊА И ПРЕДМЕР РАДОВА**

I. ПРЕДМЕР И ПРЕДРАЧУН

**Радова на чишћењу корита канала у КО Белановце од асфалтног
пута Лесковац –Бојник према пољу**

I. ПРЕДМЕР И ПРЕДРАЧУН

**Радова на ископу и уређењу корита потока зв. „Лештар“
у КО Разгојна**

Локација: Корито потока зв.“Лештар“ у КО Разгојна на деоници од 520м

Врста радова: Радове на деоници у укупној дужини 520 м обавити у више фаза: **1)** Извршити геодетско обележавање објекта-корита реке на деоници старог корита у дужини од око 200м ради профилисања корита, **2)** у дужини од 520метара извршити сечу дрвећа, шибља и шумског растиња и пањева са одвозом, **3)** Извршити ископ земље за корито потока на попуњеној деоници од око 220м-ископ земље и камења са планирањем ископа по левој обали са израдом бедуна-насипа. Ископ вршити на дубини од 1,0м са проширавањем корита у габариту од 2,0м. **4)** у дужини од 300 метара извршити чишћење-ископ са измуљавањем талога муља и отпадног материјала (са одлагањем ископа на косинама корита) и проширивањем корита потока. Измуљавање вршити на дубини од 0,8м са проширавањем корита у дну у габариту од 2,0м.

А.Фаза I–геодетско обележавање трасе потока, на деоници од 220м, са истицањем профила. Снимање и обележавање извршити пре почетка радова.

Обрачун (паушално)..... дин.

Б.Фаза II–Сеча шибља, растиња и стабала са вађењем пањева и одвоз

Обрачун (паушално)..... дин.

В.Фаза III–Машинско ископ корита потока (земље и другог материјала) трапезастог профила, уз проширење дна корита (2,0м). Одлагање ископа извршити на левој обали корита са планирањем и обликовањем насипа .

Количина материјала за ископ је дубине 1,0м и ширине 2,0м. Укупна дужина деонице предвиђене за ископ је 220метара.

Обрачун по м³220 x 2,0 x 1,0= 440 x _____ дин/ м³=_____ дин.

**Г.Фаза II–Машинско чишћење (измуљавање) корита
потока, уз проширење дна корита (2,0м), одлагање
ископа на косинама корита (без одвоза)**

Количина наноса (муља и осталог материјала) за
чишћење је просечне дубине 0,8м и ширине 2,0м.
Укупна дужина деонице предвиђене за чишћење је
300метара.

Обрачун по м³300 x 2,0 x 0,8= 480 x _____дин/ м³= _____ дин.

УКУПНО вредност радова (А+Б+В+Г) без ПДВ-а: _____дин

Порез на додатну вредност 20%..... _____дин

УКУПНО

вредност радова (А+Б+В+Г) са обрачунатим ПДВ-ом: _____дин

II. ПРЕДМЕР И ПРЕДРАЧУН

Радова на чишћењу и санацији корита путног канала у КО Доња Лакошница

Локација: Корито путног канала у КО Доња Лакошница дуж асфалтног пута кроз насељено место.

Врста радова: Радови на деоници од улаза у село из правца Горње Лакошнице дуж асфалтног пута Г.Лакошница –Д.Лакошница, у укупној дужини 200 м. Чишћење треба обавити у три фазе: **1)** у дужини од 200 метара извршити ископ земље са измуљавање талога муља са проширивањем корита канала. Измуљавање корита ће се вршити на дубини од 0,7м са проширавањем корита у дну у габариту од 0,7м.. **2)** израда бетонског профила канала корита канала од армираног бетона укупно - 21,0м³ са опшивањем оплатом. у дужини 100м - 2 x (100,00м x 0,70 x 0,10)+(100,00м x 0,7 x 0,1)

А.Фаза–Машинско чишћење (измуљавање) корита путног канала, уз проширење дна корита (0,7м), са одвозом одлагање ископа

Количина наноса (муља) за чишћење је просечне дубине 0,7м и ширине 0,7м. Укупна дужина деонице предвиђене за чишћење је 200метара.

Обрачун по м³200 x 0,7 x 0,7= 98,00 x _____дин/ м³=_____ дин.

Б.Фаза III–Израда корита канала од армираног бетона- Израда тела десне и леве стране крилног зида канала и дна бетоном МБ-30 у оплати. Уградња арматуре ребрасте монтиране у трајно затегнутој зони. У цену урачунат утрошак арматуре мин 10кг/ м³

Обрачун по м³..

$2*(100,0*0,7*0,1)+(100,0*0,7*0,1)=21,00x$ _____дин/ м³=_____ дин.

УКУПНО вредност радова (А+Б) без ПДВ-а: _____ дин

Порез на додатну вредност 20%..... _____ дин

УКУПНО

вредност радова (А+Б) са обрачунатим ПДВ-ом: _____ дин

III. ПРЕДМЕР И ПРЕДРАЧУН

Радова на ревитализацији-ископу дела канала Пргон и делимичном чишћењу у КО Залужње-завршетак ранијих радова

Локација: Корито канала „Пргон“ - деоница у горњем току у КО Залужње

Врста радова: Радови на деоници канала „Пргон“ у КО Залужње на укупно 305 м у дужини корита канала. Радови подразумевају: 1) у дужини од 30+50 метара (у горњем делу корита) извршити сечу дрвећа, шибља и шумског растиња, вађење пањева (без одвоза); 2) у дужини 255м (30м+50+175) извршити чишћење или измуљавање талога муља и отпадног материјала са проширивањем корита канала. Измуљавање корита ће се вршити на дубини од 0,8м са проширавањем корита у дну у габариту од 1,0м, 3) у дужини од 50м извршити ископ новог корита канала са увођењем у постојећи канал Пргон у попречном профилу 1,0x1,0м и 4) уградња пропуста **Ø800-(6м)** са насипањем и разастирањем тампон слоја шљунка у укупној количини од 50м³.

А.Фаза II–Сеча шибља, растиња и стабала са вађењем пањева без одвоза

Обрачун (паушално)..... дин.

Б.Фаза II–Машинско чишћење (измуљавање) корита канала, уз проширење дна корита (1,0м), одлагање ископа на косинама корита (без одвоза)

Количина наноса (муља и осталог материјала) за чишћење је просечне дубине 0,8м и ширине 1,0м. Укупна дужина деонице предвиђене за чишћење је 255метара (2 деонице у горњем делу корита 30+50м и деоница у делу корита узводно пропуста на путу Залужње-Винарце у дужини 175м)

Обрачун по м³ :.....255 x 1,0 x 0,8= 204 x _____ дин/ м³= _____ дин.

В.Фаза III–Машинско ископ корита канала (земље III категорије) трапезастог профила, уз проширење дна корита (1,0м). Одлагање ископа извршити на левој страни корита са планирањем и обликовањем бедема .

Количина материјала за ископ је дубине 1,0м и ширине 1,0м. Укупна дужина деонице предвиђене за ископ је 50метара.

Обрачун по м³ :.....50 x 1,0 x 1,0= 50 x _____ дин/ м³= _____ дин.

Г. Уградња пропуста

Набавка, транспорт и монтажа цеви Ø800.
Машинским путем извршити ископ земље са

одбацивањем на страну и грубим разастирањем шљунка и земље након постављања цеви. Ценама обухваћен рад по правилима струке

ОБРАЧУН:

По м'уграђеног пропуста за **Ø800**

Мера: 1x6м м' бх _____ = _____ дин

**Д. Насипање урађених пропуста шљунком-
4 камиона (паушално за 50м³) дин**

УКУПНО вредност радова (А+Б+В+Г+Д) без ПДВ-а: _____ дин

Порез на додатну вредност 20%..... дин

**УКУПНО вредност радова (А+Б+В+Г+Д)
са обрачунатим ПДВ-ом: _____ дин**

IV. ПРЕДМЕР И ПРЕДРАЧУН

Радови на чишћењу корита тзв. “Хисарски канал“ од излаза из села-у КО Д.Синковце (завршетак прошлогодишњих радова) до улаза у атар села Власе

Локација: Корито тзв. “Хисарски канал“ од излаза из села-у КО Д.Синковце (завршетак прошлогодишњих радова) до улаза у село Власе

Врста радова: Радови на деоници у дужини 1100 м, од завршетка прошлогодишњих радова до улаза у села Власе. Чишћење треба обавити у три фазе: **1)** у дужини од 1100 метара извршити сечу дрвећа, шибља и шумског растиња, **2)** у дужини од 1100 метара извршити измуљавање талога муља и отпадног материјала са проширивањем корита канала. Измуљавање ће се вршити на дубини од 0,7м са проширавањем корита у габариту од 2,0м. и **3)** чишћење наноса испод постојећих мостова на каналу и чишћењепостојећих пропуста (машински, ручно).

А. Фаза I–Сеча шибља, растиња и стабала са вађењем пањева и одвоз–паушално..... дин.

Б. Фаза II–Машинско чишћење (измуљавање) корита канала, уз проширење дна корита (2,0м), одлагање ископа на косинама корита (без одвоза)

Количина наноса (муља) за чишћење је просечне дубине 0,7м и ширине 2,0м. Укупна дужина деонице предвиђене за чишћење је 1100метара.

Обрачун по м³ :.....1100 x 2,0 x 0,7= 1540 x _____ дин/ м³= _____ дин.

В.Чишћење наноса испод постојећих мостова на каналу и чишћењепостојећих пропуста (машински, ручно)-паушално..... дин

УКУПНО вредност радова (А+Б+В) без ПДВ-а: _____ дин

Порез на додатну вредност 20%..... дин

УКУПНО

вредност радова (А+Б+В)

са обрачунатим ПДВ-ом: . _____ дин

V. ПРЕДМЕР И ПРЕДРАЧУН

Радови на чишћењу корита тзв. “Брзи канал“ узводно од пропуста на асфалтном путу Лесковац-Мирошевце-у КО Радоњица

Локација: Корито тзв. “Брзи канал“ узводно од асфалтног пута Лесковац
Мирошевце-у КО Радоњица

Врста радова: Радови на деоници у дужини 400 м, Чишћење треба обавити у две фазе: 1) у дужини од 400 метара извршити сечу дрвећа, шибља и шумског растиња, 2) у дужини од 400 метара извршити измуљавање талого муља и отпадног материјала са проширивањем корита канала. Измуљавање ће се вршити на дубини од 0,5м са проширавањем корита у габариту од 3,0м са одлагањем ископа на косинама канала.

А. Фаза I–Сеча шибља, растиња и стабала са вађењем пањева и одвоз–паушално..... _____ **дин.**

Б. Фаза II–Машинско чишћење (измуљавање) корита канала, уз проширење дна корита (3,0м), одлагање ископа на косинама корита (без одвоза)

Количина наноса (муља) за чишћење је просечне дубине 0,5м и ширине 3,0м. Укупна дужина деонице предвиђене за чишћење је 400метара.

Обрачун по m^3 :..... $400 \times 3,0 \times 0,5 = 600 \times$ _____ **дин/ $m^3 =$** _____ **дин.**

УКУПНО вредност радова (А+Б+В) без ПДВ-а: _____ **дин**

Порез на додатну вредност 20%..... _____ **дин**

УКУПНО

вредност радова (А+Б+В)

са обрачунатим ПДВ-ом: . _____ **дин**

VII. ПРЕДМЕР И ПРЕДРАЧУН

Радови на изради бетонске преградне уставе корито канала „Шаиновачки канал“ у КО Шаиновац.-

Локација: Корито канала тзв., Шаиновачки канал“ у КО Шаиновац

- **Врста радова:** Радови на деоници канала „Шаиновачки канал“-изнад стругаре у КО Шаиновац . Радови подразумевају:1) машински ископ земље и рашчишћавање терена за извођење бетонских радова- ископ 20м^3 земље, 2) бетонско армирачки радови-израда бетонског темеља бетоном МБ30-водонепропустљив $-6,5\text{м}^3$ и израду бетонског зида на каналу бетоном МБ30-водонепропустљив- 6м^3 ($3*2*1\text{м}$). У израду бетона урачуната набавка, транспорт, сечење и уградњу арматуре.. по завршетку армирачко бетонских радова нанети обострано околни земљишни материјал ради учвршћивања бетона.

А.–Машински ископ земље

Ископ земље извршити у габаритима у м'

($12 \times 1,5 \times 2,8$) укупно $20,0\text{м}^3$

У цену урачунато насипање околног земљаног материјала уз изграђену бетонску преграду-обострано

Обрачун по м^3 :..... $5,0 \times 4,0 \times 1,0 = 20,0$ х _____ дин/ $\text{м}^3 =$ _____ дин.

Б.–Израда и уградња армираног бетона

Бетонирање извршити у мерама по детаљу, у потребној оплати, бетоном МБ30 и ребрастом арматуром

1. израда бетонског темеља:

Обрачун по м^3

уграђеног бетона;..... $3 \times 2,0 \times 1,8 = 6,5$ х _____ дин/ $\text{м}^3 =$ _____ дин.

2. израда бетонске потпоре-преграде:

Обрачун по м^3

уграђеног бетона;..... $3,0 \times 2,0 \times 1,0 = 6,0$ х _____ дин/ $\text{м}^3 =$ _____ дин.

3. набавка, транспорт, сечење и уградња арматуре

Обрачун по кг

уграђене арматуре;..... $12,5 \times 20,0 = 250,00$ х _____ дин/ кг = _____ дин.

укупно Б (1+2+3). _____ дин

УКУПНО вредност радова (А+Б) без ПДВ-а: _____ дин

Порез на додатну вредност 20%..... _____ дин

УКУПНО вредност радова (А+Б) са обрачунатим ПДВ-ом: _____ дин

VIII. ПРЕДМЕР И ПРЕДРАЧУН

Радови на чишћењу и уређењу корита путног канала у КО Мирошевце –наставак прошлогодишњих радова

Локација: Корито путног канала -у КО Мирошевце-

• **Врста радова:** Радови на деоници од 130м дужине са леве и десне стране пута од завршетка пређашних радова до улива канала у одводни канал. Радове треба обавити у више фазе: **фаза 1**-у дужини од 130метара са леве стране пута извршити измуљавање талога муља и отпадног материјала са проширивањем корита канала, Измуљавање ће се вршити на просечној дубини од 0,5м са проширавањем канала у габариту од 0,5м са постављањем пропуста $\text{Ø}400$ -укупно 5м са разастирањем слоја шљунка преко постављених пропуста-укупно 6м^3 , **фаза 2** десном страном пута, у кориту канала, извршити, у наставку прошлогодишњих радова, уградњу пропуста $\text{Ø} 400$ укупне дужине од 28м са насипањем и разастирањем слоја шодера у ширини 1м, укупно од 30м^3 .

А. Фаза II–Машинско чишћење (измуљавање) корита левог канала, уз проширење дна корита (0,5м) са одвозом матријала

Количина наноса (муља) за чишћење је просечне дубине 0,5м и ширине 0,5м. Укупна дужина деонице предвиђене за чишћење је 130метара.

Обрачун по м^3 :..... $130 \times 0,5 \times 0,5 = 32,50$ x _____ дин/ $\text{м}^3 =$ _____ дин

Б. Набавка, транспорт и монтажа цеви $\text{Ø}400$ и $\text{Ø}400$. Машинским путем извршити ископ земље са одбацивањем на страну и грубим разастирањем шљунка и земље након постављања цеви. Ценама обухваћен рад по правилима струке

ОБРАЧУН: По м' израђеног пропуста за $\text{Ø}400$

Мера: (1x28м) + (1x5м) м' 33 x _____ = _____ дин

В. Насипање урађеног пропуста шљунком

- (паушално за 30м^3) _____ дин

УКУПНО вредност радова (А+Б+В) без ПДВ-а: _____ дин

Порез на додатну вредност 20%..... _____ дин

УКУПНО

вредност радова (А+Б+В+Г) са обрачунатим ПДВ-ом: _____ дин

IX. ПРЕДМЕР И ПРЕДРАЧУН

Радови на санацији дела корита реке Сушице испод шкарпи у КО Горња Јајна-израда обалоутврде и чишћење корита

Локација: Корито реке Сушице , код моста, -у КО Г.Јајна

Врста радова: радови на око 50м у дужини корита реке. **1)** у дужини од 50метара извршити сечу дрвећа, шибља и шумског растиња, и **2)** у дужини од 50 метара извршити измуљавање талога муља и отпадног материјала са ископом земље за проширивањем леве стране корита реке (30мx1x0,7). Измуљавање ће се вршити на дубини од 0,5м са проширавањем корита у габариту од 4,0м, са одлагањем материјала на страну. **3)** извршити уградњу ломљеног камена крупноће 50-60цм у ножицу обалоутврде. Камену наслагу обликовати трапезно попречног пресека са ширином у круни 1м са нагибом у косини 1:1 и висине 3м, **укупно 150м³**. Такође, извршити насипање земље II и III категорије са планирањем по уграђеном камену, укупно 150м³.

А.Фаза I–Сеча шибља, растиња и стабала са

вађењем пањева и одвоз–паушално....._____дин.

Б.Фаза II–Машинско ископ земље (лева страна корита реке) уз проширење дна корита .Одлагање ископа извршити на левој обали корита са планирањем и обликовањем насипа .

Количина материјала за ископ је дубине 0,7м и ширине 1,0м. Укупна дужина деонице предвиђене за ископ је 30метара.

Обрачун по м³ :.....300 x 1,0 x 10,7= 21 x _____дин/ м³=_____дин.

В. Фаза II–Машинско чишћење (измуљавање)

корита реке, уз проширење дна корита (4,0м), одлагање ископа на косинама корита (без одвоза)

Количина наноса (муља и осталог материјала) за чишћење је просечне дубине 0,5м и ширине 4,0м. Укупна дужина деонице предвиђене за чишћење је 50метара.

Обрачун по м³ :.....50 x 4,0 x 0,5= 100 x _____дин/ м³=_____дин.

Г.Фаза III–Набавка, транспорт и уградња ломљеног камена крупноће 50-60цм у ножицу обалоутврде. Камену наслагу обликовати трапезно попречног пресека са ширином у круни 1м са нагибом у косини 1:1 и висине 2м.

Количина ломљеног камена за уградњу је **150 м³**.

Обрачун по м³ :.....150 x _____дин/ м³=_____дин.

Д.Фаза III–Набавка, транспорт и насипање земље II и III категорије са планирањем по каменој обалоутврди.

Укупна количина земље за насипање је **150 м³**.

Обрачун по м³ :.....150 x _____дин/ м³=_____дин.

УКУПНО вредност радова (А+Б+В+Г+Д) без ПДВ-а: _____дин

Порез на додатну вредност 20%....._____дин

УКУПНО

вредност радова (А+Б+В+Г+Д)

са обрачунатим ПДВ-ом:_____дин

Х. ПРЕДМЕР И ПРЕДРАЧУН

Радови на уређењу и чишћењу корита путног канала дуж регионалног пута кроз КО Велика Биљаница

Локација: Корито путног канала у КО Велика Биљаница - од трафостанице дуж леве стране регионалног пута према Лесковцу“

Врста радова: Радови на око 650 м у дужини корита канала од трафостанице низводно кроз насељено место. Чишћење треба обавити у више фаза: 1) у дужини од око 650 метара метара извршити измуљавање и чишћење путног канала са проширивањем корита димензија 1,2*1,0м са уградњом пропуста Ø800 -3+4+4, Ø600-38+6+4+6м, Ø500 -7м и Ø400 14м на делу одводног канала са десне стране регионалног пута. 2) Извршити машински ископ земље и камена за израду пропуста преко асфалтираног дела улице, са пресецањем асфалтног слоја и насипањем слоја песка испод пропуста, уз одлагање ископа са одвозом на најближу депонију- Ø600-(6м)- 7м дужина ископа , ширина 1.2м, дубина 1,0м. 3) Извршити насипање тампон слоја шљунка на урађеним пропустима-85 м³. 4) у дужини од 50 метара (од трафостанице) извршити машински ископ земље за корито путног јарка, уз проширење дна корита, уз одлагање ископа на косинама корита (без одвоза)-50м дужина , ширина 1.2м, дубина 1,0м. 5) извршити прочишћавање постојећег пропуста на регионалном путу.

А. Фаза I–Машинско чишћење (измуљавање) корита путног канала, уз проширење дна корита (1,2м), са одвозом ископа на најближу депонију

Количина наноса (муља) за чишћење је просечне дубине 1,0м и ширине 1,2м. Укупна дужина деонице предвиђене за чишћење је 650метара.

Обрачун по м³ :.....650 x 1,2 x 1,0= 780 x _____дин/ м³=_____ дин.

Б.Фаза II–Машинско ископ корита канала у земљи III категорије трапезастог профила, од трафостанице до саобраћајнице. Ширина канала у дну је 1,2м и дубине 1,0м, са нагибом косина 1:1. Одлагање ископа извршити на ивицу канала и обликовати га као насип .

Укупна дужина деонице предвиђене за ископ је 50метара.

Обрачун по м³ :.....50x 1,2 x 1,0= 60 x _____дин/ м³=_____ дин.

В.Фаза II–Машинско ископ земље и осталог материјала на асфалтираном путу-улици са пресецањем асфалтног слоја. Ширина ископа у дну је 1,2м и дубине 1,0м. Одлагање ископа извршити на ивицу канала са одвозом на најближу депонију.

Укупна дужина деонице предвиђене за ископ је 7метара.

Обрачун по м³ :.....7x 1,2 x 1,0= 8,4 x _____дин/ м³=_____ дин.

Г. Набавка, транспорт и монтажа цеви

Набавка, транспорт и монтажа цеви Ø400, Ø500, Ø600 и Ø800. Машинским путем извршити ископ земље са одбацивањем на страну и грубим разастирањем шљунка и земље након постављања цеви. Бетонске цеви поставити на подлози од песка.

Ценама обухваћен рад по правилима струке

ОБРАЧУН:По м'израђеног пропуста за Ø400

Мера: 1x14 м' 14 x _____ = _____дин

ОБРАЧУН:По м'израђеног пропуста за Ø500

Мера: 1x7 м' 7 x _____ = _____дин

ОБРАЧУН:По м'израђеног пропуста за Ø600

Мера: _____ м' 54 x _____ = _____дин

ОБРАЧУН:По м'израђеног пропуста за Ø800

Мера: 3+4+4 м' 11 x _____ = _____дин

Укупно пропусати: _____дин

Д.Чишћење постојећих

пропуста 400-9м (машински)..... _____дин

Е. Насипање урађених пропуста шљунком-

7 камиона (паушално за 84м³) _____дин

УКУПНО вредност радова (А+Б+В+Г) без ПДВ-а: _____дин

Порез на додатну вредност 20%..... _____дин

УКУПНО

вредност радова (А+Б+В+Г) са обрачунатим ПДВ-ом: _____дин

XI. ПРЕДМЕР И ПРЕДРАЧУН
Радови на санацији обалоутврде корита Орашачке реке у
КО Доња Слатина

Локација: Корито Орашачке реке у КО Д.Слатина

Врста радова: радови на око 30м у дужини корита реке и то десне обале. **1)** извршити уградњу ломљеног камена крупноће 50-60цм у ножицу обалоутврде. Камену наслагу обликовати трепезно попречног пресека са ширином у круни 1м са нагибом у косини 1:1 и висине 3м, **укупно 100м³**. Такође, извршити насипање земље II и III категорије са планирањем по уграђеном камену, укупно 100м³

А.Фаза I–Набавка, транспорт и уградња ломљеног камена крупноће 50-60цм у ножицу обалоутврде. Камену наслагу обликовати трепезно попречног пресека са ширином у круни 1м са нагибом у косини 1:1 и висине 2м.

Количина ломљеног камена за уградњу је **100 м³**.

Обрачун по м³ :.....100 x _____дин/ м³= _____дин.

Д.Фаза III–Набавка, транспорт и насипање земље II и III категорије са планирањем по каменој обалоутврди.

Укупна количина земље за насипање је **100 м³**.

Обрачун по м³ :.....100 x _____дин/ м³= _____дин.

УКУПНО вредност радова (А+Б+В+Г+Д) без ПДВ-а: _____дин

Порез на додатну вредност 20%..... дин

УКУПНО

вредност радова (А+Б+В+Г+Д)

са обрачунатим ПДВ-ом:дин

ХП. ПРЕДМЕР И ПРЕДРАЧУН
Радови на чишћењу корита канала кроз насељено место
КО Горње Трњане

Локација: Корито одводног канала у КО Г.Трњане кроз насељено место

Врста радова: Радови на деоници од 200м дужине до улива у одводни канал на пољском путу Г.Трњане-Г.Синковце Радове треба обавити у више фазе: **1)** у дужини од око 130 метара извршити сечу дрвећа, шибља и шумског растиња, и **фаза 2-**у дужини од око 200метара извршити измуљавање талоба муља (са одлагањем на страну) и отпадног материјала са проширивањем корита канала, Измуљавање ће се вршити на просечној дубини од 0,5м са проширавањем канала у габариту од 0,8м..

А.Фаза I–Сеча шибља, растиња и стабала са вађењем пањева и одвоз–паушално..... _____ **дин.**

Б. Фаза II –Машинско чишћење (измуљавање) корита потока, уз проширење дна корита (1,0м), одлагање ископа на косинама корита (са одвозом материјала измуљаног дуж пута у селу)

Количина наноса (муља) за чишћење и проширење корита је просечне дубине 0,5м и ширине 0,80м.

Укупна дужина деонице предвиђене за чишћење је 200 метара.

Обрачун по м³ :..... $200 \times 0,8 \times 0,5 = 265,20 \times$ _____ **дин/ м³ =** _____ **дин.**

УКУПНО вредност радова (А+Б) без ПДВ-а: _____ **дин**

Порез на додатну вредност 20%..... _____ **дин**

УКУПНО вредност радова (А+Б) са обрачунатим ПДВ-ом: _____ **дин**

ХИИ. ПРЕДМЕР И ПРЕДРАЧУН

Радови на чишћењу корита канала тзв. “Бучало“ од асфалтног пута-у КО Д.Бријање до улива у Пусту реку-

Локација: Корито канала тзв. “Бучало“ од асфалтног пута до улива у Пусту реку-у
КО Д.Бријање

Врста радова: Радови на око 1200 м . Чишћење треба обавити у две фазе:1) у дужини од 1200метара извршити сечу дрвећа, шибља и шумског растиња, 2) у дужини од 1200 метара извршити ископ земље за корито канала.. ископ вршити на дубини од 0,7м са проширавањем корита у габариту од 1,0м. извршити уградњу пропуста $\text{Ø}800$. $3+4+3+3=13\text{м}$

А. Фаза I–Сеча шибља, растиња и стабала са вађењем пањева и одвоз–паушално..... _____ **дин.**

Б. Фаза II–Машинско ископ корита канала у земљи III категорије трапезастог профила, Ширина канала у дну је 1,0м и дубине 0,7м, са нагибом косина 1:1. Одлагање ископа извршити на ивицу канала и обликовати га као насип .

Укупна дужина деонице предвиђене за ископ је 1200метара.

Обрачун по м^3 :..... $1200 \times 1,0 \times 0,7 = 840 \times$ _____ **дин/ $\text{м}^3 =$** _____ **дин.**

В. Набавка, транспорт и монтажа цеви

Набавка, транспорт и монтажа цеви $\text{Ø}800$.

Машинским путем извршити ископ земље са одбацивањем на страну и грубим разастирањем шљунка. Ценама обухваћен рад по правилима струке

ОБРАЧУН:По м'израђеног пропуста за $\text{Ø}800$

Мера: $3+4+3+3$ м' 13x _____ = _____ дин

УКУПНО вредност радова (А+Б+В) без ПДВ-а: _____ **дин**

Порез на додатну вредност 20%..... _____ **дин**

УКУПНО

вредност радова (А+Б+В) са обрачунатим ПДВ-ом: _____ **дин**

XV. ПРЕДМЕР И ПРЕДРАЧУН

Радови на чишћењу корита канала у КО Губеревац

Локација: Корито канала -у КО Губеревац

Врста радова: Радови на око 700 м . Чишћење треба обавити у две фазе:1) у дужини од 700метара извршити измуљавање талога муља (са одвозом до најближе депоније) и отпадног материјала са проширивањем корита канала. Измуљавање ће се вршити на просечној дубини од 0,5м са проширавањем канала у габариту од 0,7м..2) извршити уградњу пропуста $\text{Ø}600. 5 \times 5 \text{м} = 25 \text{м}^3$ са насипањем урађених пропуста шљунком-25м³.

**А. Фаза II–Машинско чишћење (измуљавање)
корита канала, уз проширење дна корита (0,7м),
са одвозом до најближе депоније.**

Количина наноса (муља) за чишћење је просечне дубине 0,5м и ширине 0,7м. Укупна дужина деонице предвиђене за чишћење је 700метара.

Обрачун по м³ :.....700 x 0,7 x 0,5= 245x _____дин/ м³= _____ дин.

Б. Набавка, транспорт и монтажа цеви

Набавка, транспорт и монтажа цеви $\text{Ø}600$.

Машинским путем извршити ископ земље са одбацивањем на страну и грубим разастирањем шљунка. Ценама обухваћен рад по правилима струке

ОБРАЧУН:По м'израђеног пропуста за $\text{Ø}600$

Мера: 5x5 м' 25x _____ = _____ дин

В. Насипање урађених пропуста шљунком-

2 камиона (пашално за 25м³) _____ дин

УКУПНО вредност радова (А+Б+В) без ПДВ-а: _____ дин

Порез на додатну вредност 20%..... _____ дин

УКУПНО

вредност радова (А+Б+В) са обрачунатим ПДВ-ом: _____ дин

XVI. ПРЕДМЕР И ПРЕДРАЧУН

Радови на чишћењу дела корита прихватног канала-путног канала у КО Миланово

Локација: Корито прихватног-путног канала -у КО Миланово

Врста радова: Радови на деоници од 150м дужине -1) У дужини од око 150метара извршити измуљавање талога муља (без одвоза) и отпадног материјала са проширивањем корита канала, Измуљавање ће се вршити на просечној дубини од 0,5м са проширавањем канала у габариту од 0,8м.. 2) Извршити уградњу пропуста **Ø600. 1x5м=5м са насипањем урађеног пропуста и дела пута шљунком-25м³.**

**А. Фаза II–Машинско чишћење (измуљавање)
корита канала, уз проширење дна корита (0,8м),
одлагање ископа на косинама корита (без одвоза)**

Количина наноса (муља) за чишћење је просечне дубине 0,5м и ширине 0,8м. Укупна дужина деонице предвиђене за чишћење је 150метара.

Обрачун по м³ :.....150 x 0,8 x 0,5= 60x _____дин/ м³=_____ дин.

Б. Набавка, транспорт и монтажа цеви

Набавка, транспорт и монтажа цеви Ø600.

Машинским путем извршити ископ земље са одбацивањем на страну и грубим разастирањем шљунка. Ценама обухваћен рад по правилима струке

ОБРАЧУН:По м'израђеног пропуста за **Ø600**

Мера: 1x5 м' 5x _____ = _____ дин

В. Насипање урађених пропуста и дела пута

испред пропуста шљунком-

2 камиона (паушално за 25м³) дин

УКУПНО вредност радова (А+Б+В) без ПДВ-а: _____ дин

Порез на додатну вредност 20%..... дин

УКУПНО

вредност радова (А+Б+В) са обрачунатим ПДВ-ом: дин

XVII. ПРЕДМЕР И ПРЕДРАЧУН

Радови на ископу дела путног јарка и постављање пропуста у КО Градашница (завршетак ранијих радова)

Локација: Корито путног канала -у КО Градашница

Врста радова: 1) Извршити машински ископ земље (на атарском путу према атару села Липовица) у количини од 30м³, 2) извршити довоз постојећих пропуста са места на ком су лагеровани (2-3км) и уградити пропусте Ø800. 1x5м=5м са насипањем урађеног пропуста и дела пута шљунком-12м³.

А.Фаза II–Машинско ископ земље и осталог материјала на атарском путу (за постављање пропуста) у укупној количини 10м³, у габаритима 7*1*1,5 - без одвоза материјала.

Обрачун по м³ :..... 10.0 x _____дин/ м³=_____ дин.

Б. Транспорт постојећих пропуста са места на коме су лагеровани и монтажа

Транспорт и монтажа цеви Ø800. Извршити допремање постојећих пропуста са места на коме су одложени Машинским путем извршити ископ земље са одбацивањем на страну и grubим разастирањем шљунка. Ценама обухваћен рад по правилима струке

ОБРАЧУН:По м'израђеног пропуста за Ø800

Мера: 1x5 м' 5x _____ = _____ дин

В. Насипање урађених пропуста и дела трасе -

1 камион (паушално за 12м³) _____ дин

УКУПНО вредност радова (А+Б+В) без ПДВ-а: _____ дин

Порез на додатну вредност 20%..... _____ дин

УКУПНО

вредност радова (А+Б+В) са обрачунатим ПДВ-ом: _____ дин

XVIII. ГЕОДЕТСКО ОБЕЛЕЖАВАЊЕ ПРОЈЕКТОВАНЕ ТРАСЕ

Обележавање трасе корита канала, односно река, извршити по потреби уколико то захтева ситуација на терену

A. Ангажовање геометра-геодетско обележавање трасе –корита канала-

Обележавање и премер извршити по потреби ангажовањем овлашћеног геометра. Ценама обухваћен рад по правилима струке.

ОБРАЧУН: паушално-..... дин

Порез на додатну вредност 20%..... дин

УКУПНО вредност радова са обрачунатим ПДВ-ом: _____ дин

Напомена:

Површина за сечу растиња, шибља и стабала са вађењем пањева је различита у зависности од стања канала – река. Крупнија стабла као и шибље које се може искористити као огрев, углавном уклањају власници парцела које се граниче са каналом или месна заједница а део који остане – углавном се ради о ситном жбунастом растињу, углавном се чисти без сече, односно уклања машинама и затрпава и сабија на обалама канала – река. Уколико се деси да део растиња и пањева треба уклонити са трасе транспортна даљина одвоза није већа од једног километра.

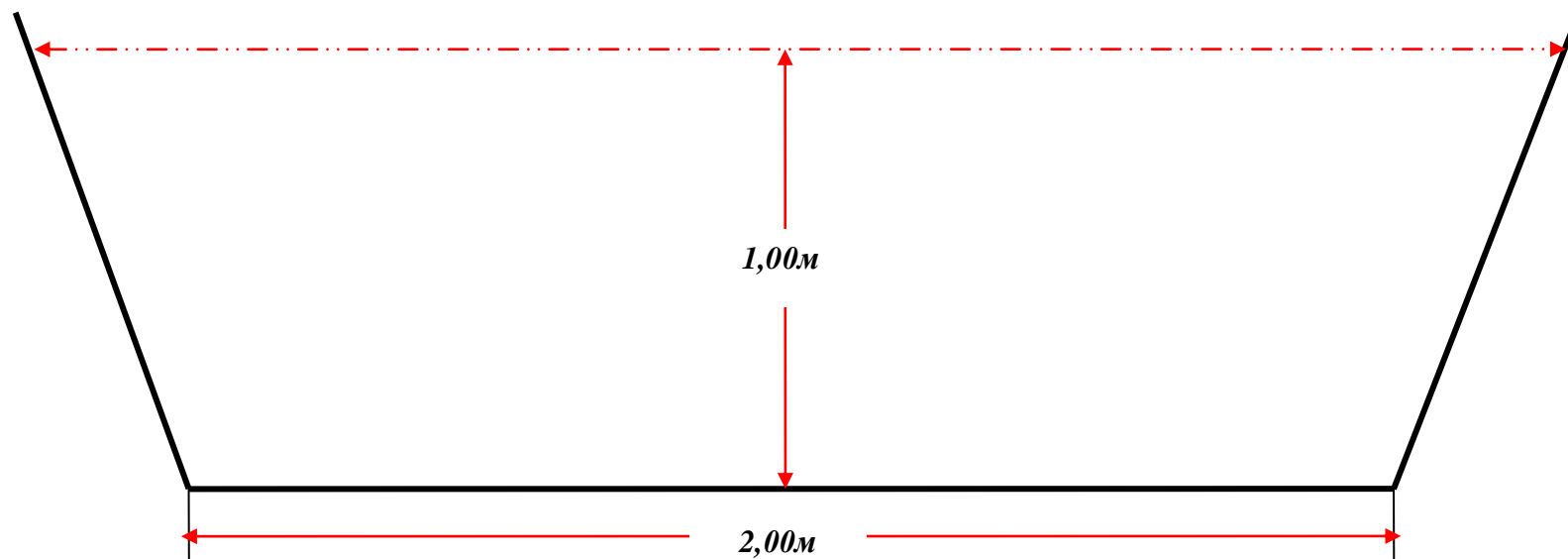

*Прилог бр. 1а. – Карактеристичан попречни профил корита
Потока зв. "Леитаро" -у КО Разгојна (ископ-израда корита)*

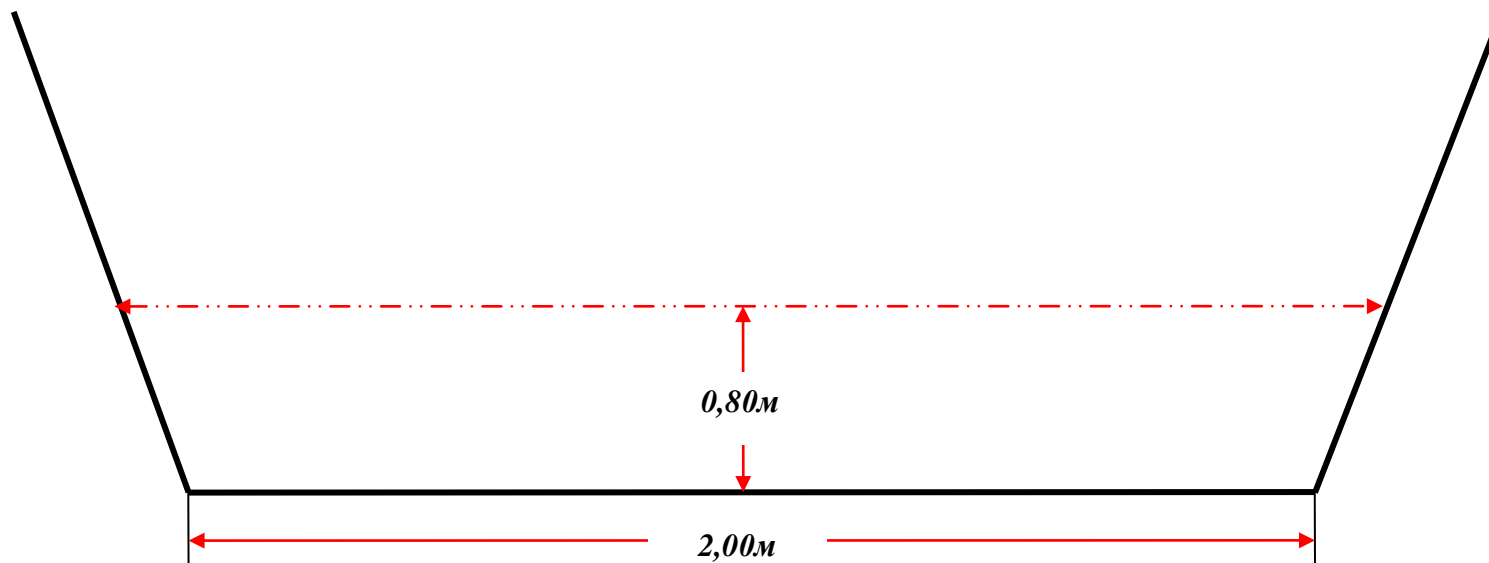

*Прилог бр. 1.б. – Карактеристичан попречни профил корита потока
„Леитар“ у КО Разгојна (чишћење и измуњавање)*

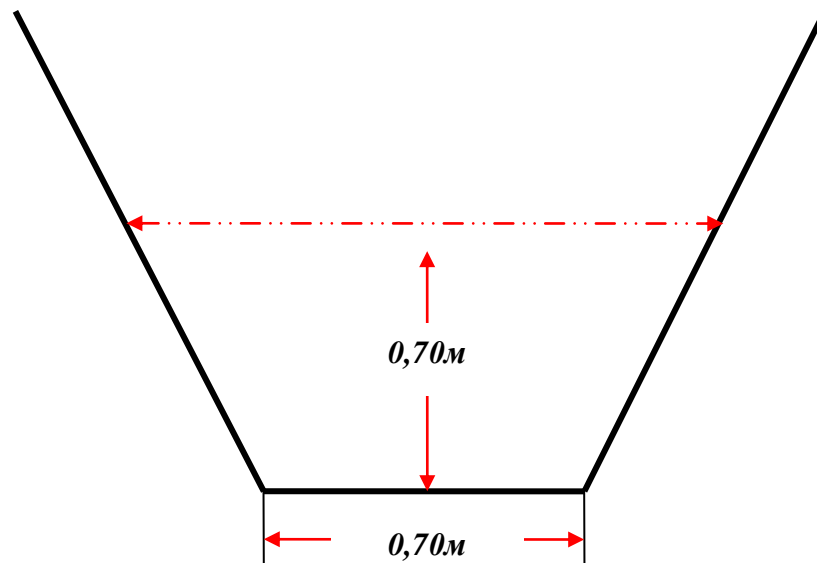

бр. 2 – Карактеристичан попречни профил корита канала КО Доња Локошница

Прилог

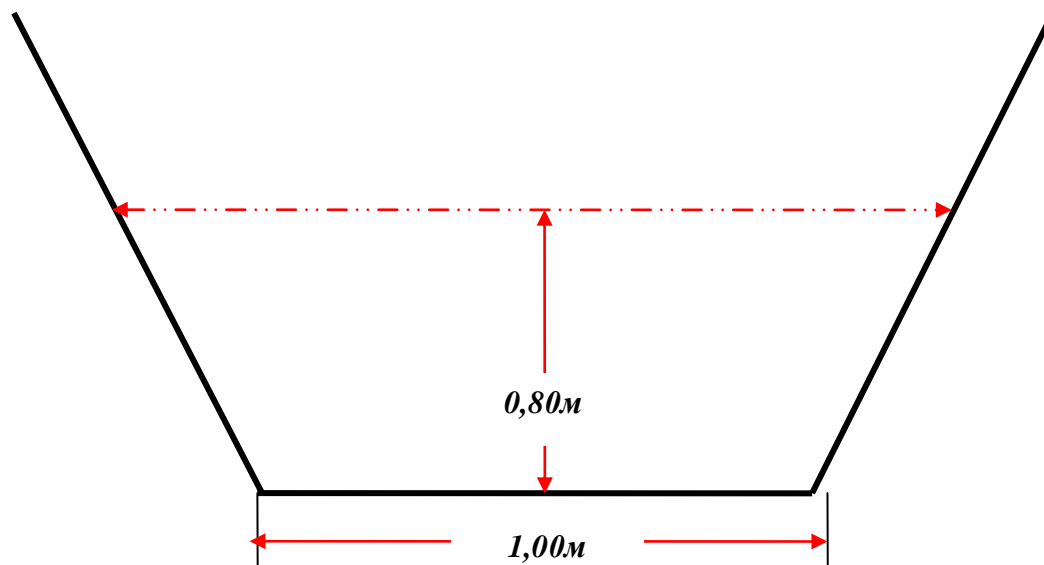

*Прилог бр. 3.а – Карактеристичан попречни профил корита канала
„Пргон“ у КО Залужње-измуљавање*

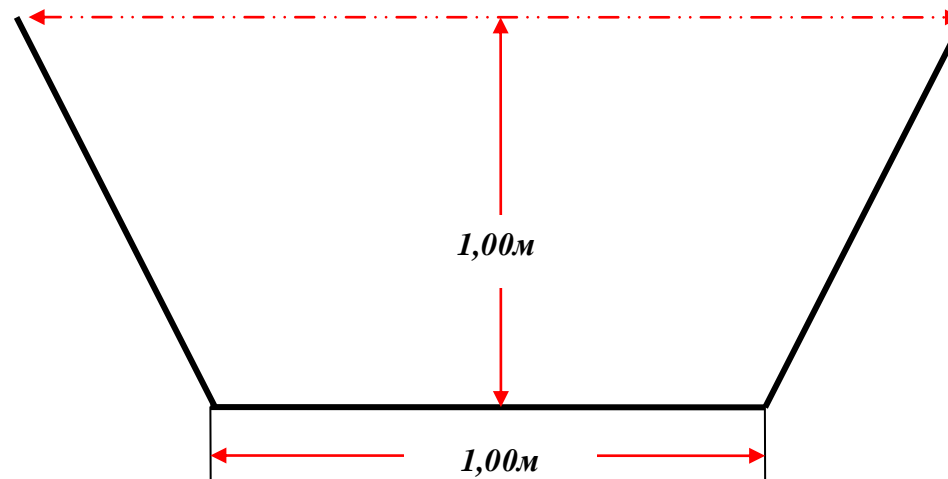

*Прилог бр. 3.б. – Карактеристичан попречни профил корита“Пргон“
у КО Залужње–ископ новог корита*

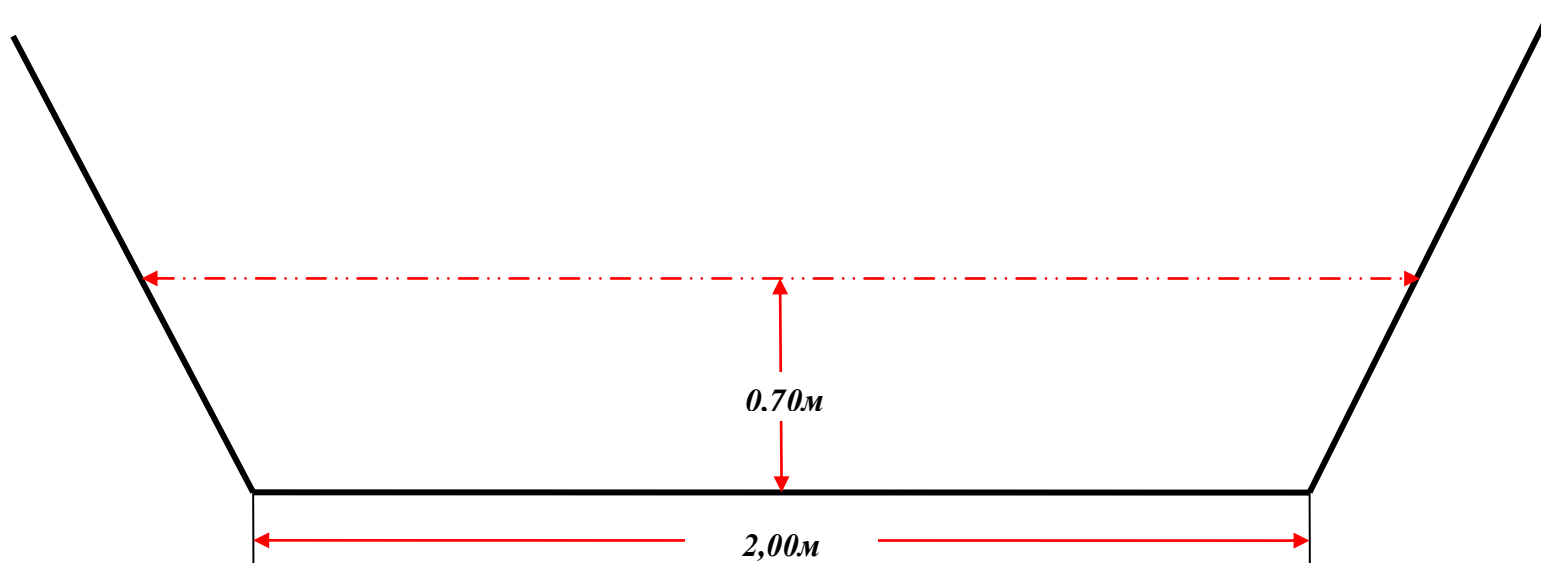

*Прилог бр. 4. – Карактеристичан попречни профил корита
тзв. "Хисарски канал" од излаза из села-у КО Д.Синковце
(завршетак прошлогодишњих радова) до улаза у село
Власе*

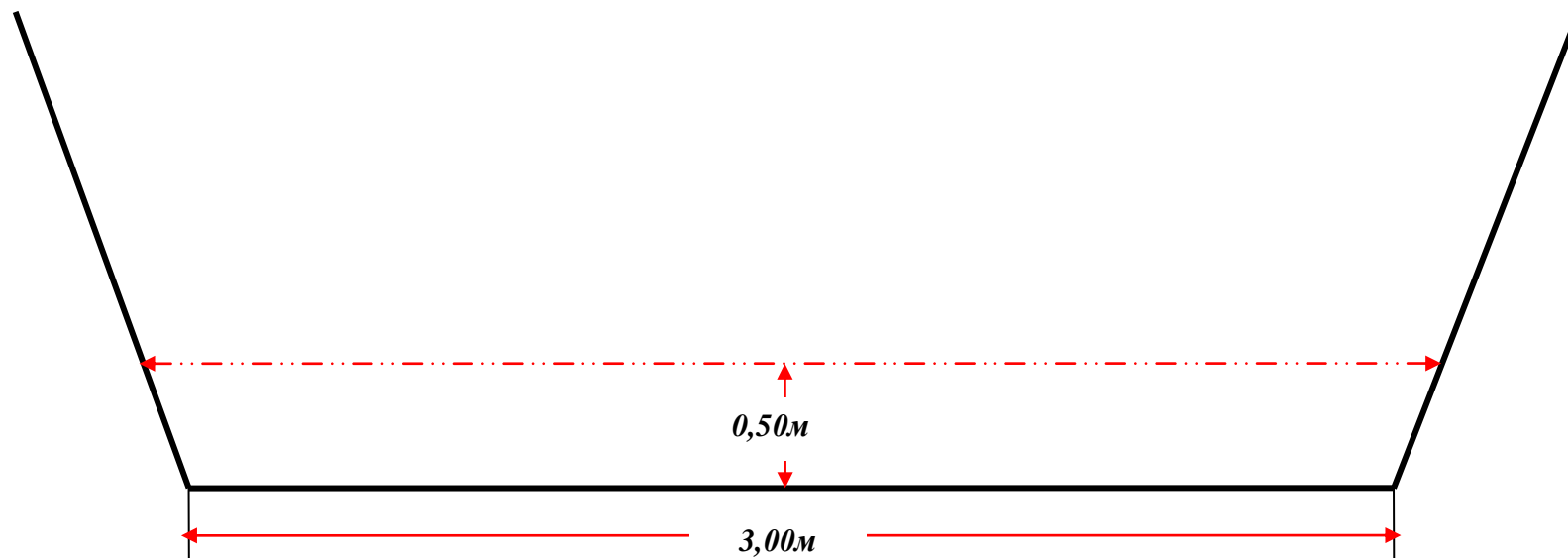

Прилог бр. 5. – Карактеристичан попречни профил канала тзв. „Брзи канал“ -у КО Радоњица

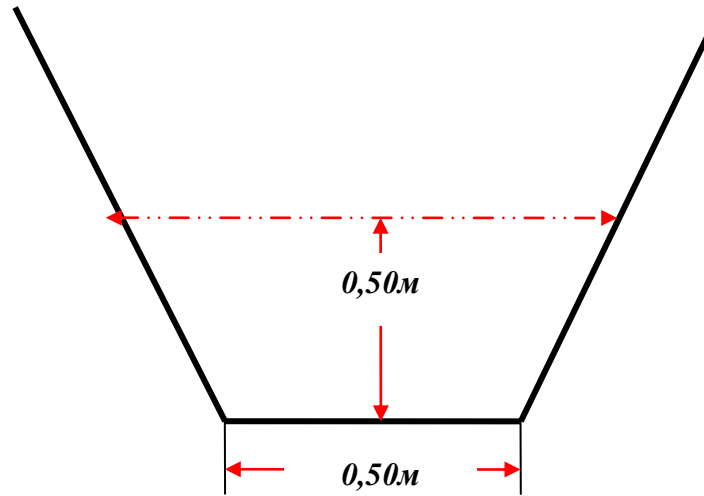

Карактеристичан попречни профил корита одводног канала у КО Мирошевце

Прилог бр.8 –

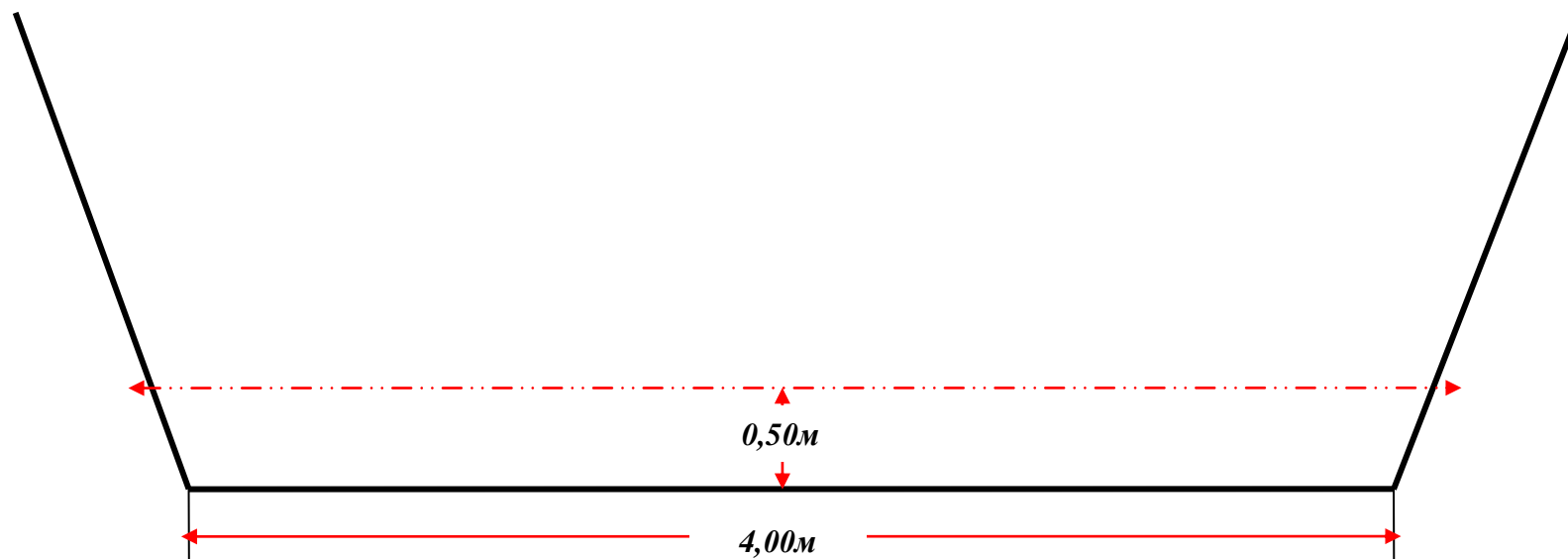

*Прилог бр. 9. – Карактеристичан попречни профил корита реке
Сушице, код моста-каскаде, -у КО Горња Јајна*

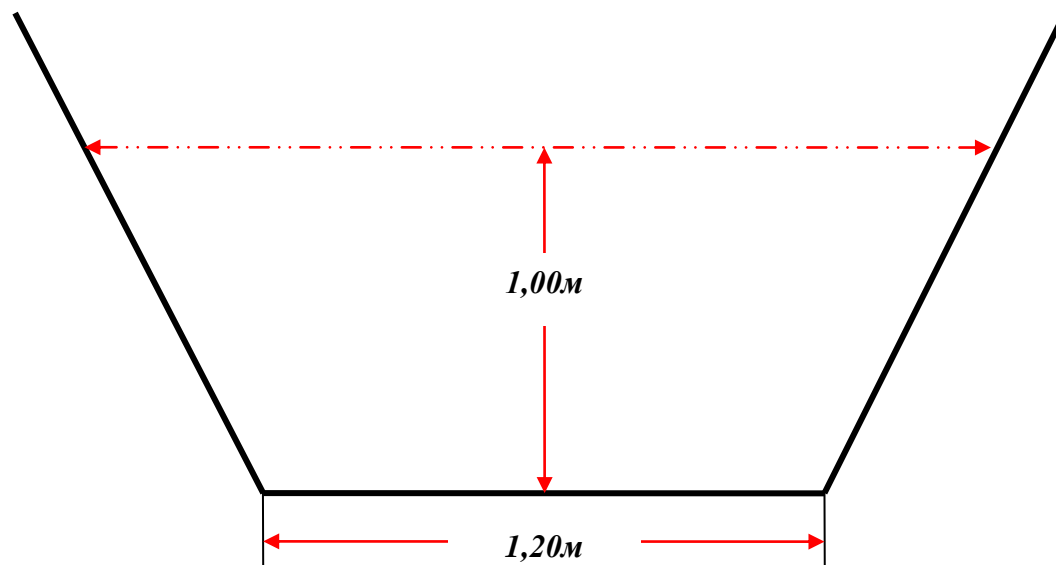

Прилог бр. 10. Карактеристичан попречни профил корита одводног канала-путног канала у КО Велика Биљаница

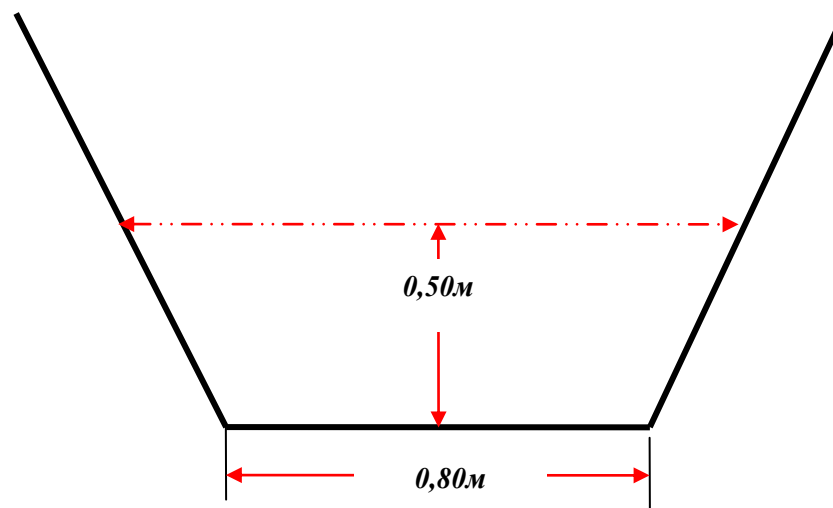

Прилог
Бр.12. карактеристичан попречни профил корита путног одводног канала у КО Горње Трњане

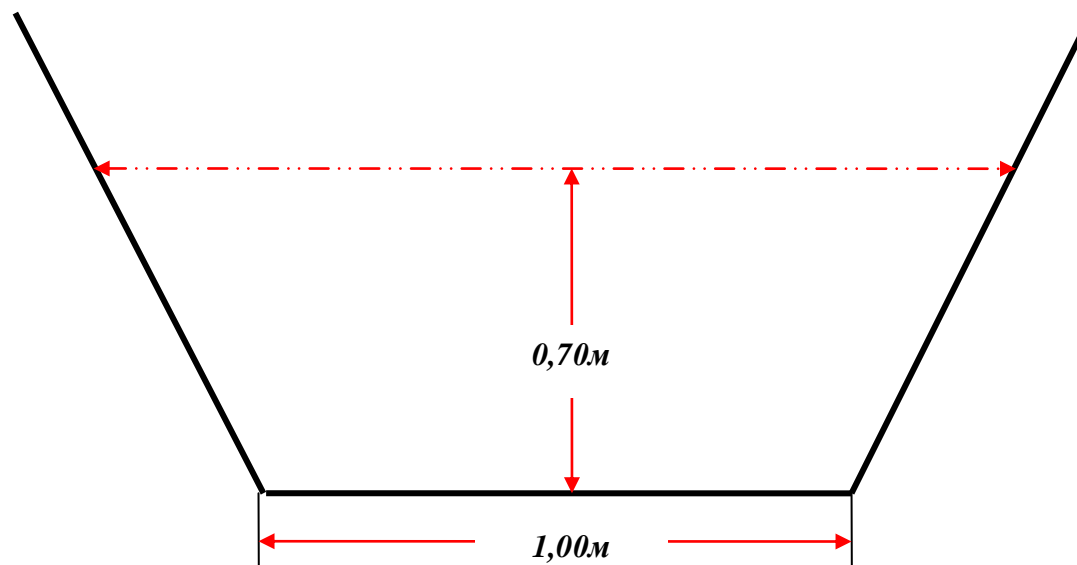

Прилог бр.13. карактеристични попречни профил корита канализа. „Бучило“ у КО Д. Бријање од асфалтног пута према Пустој реци

Прилог бр.15.кара. попречни профил корита у КО Губеревац

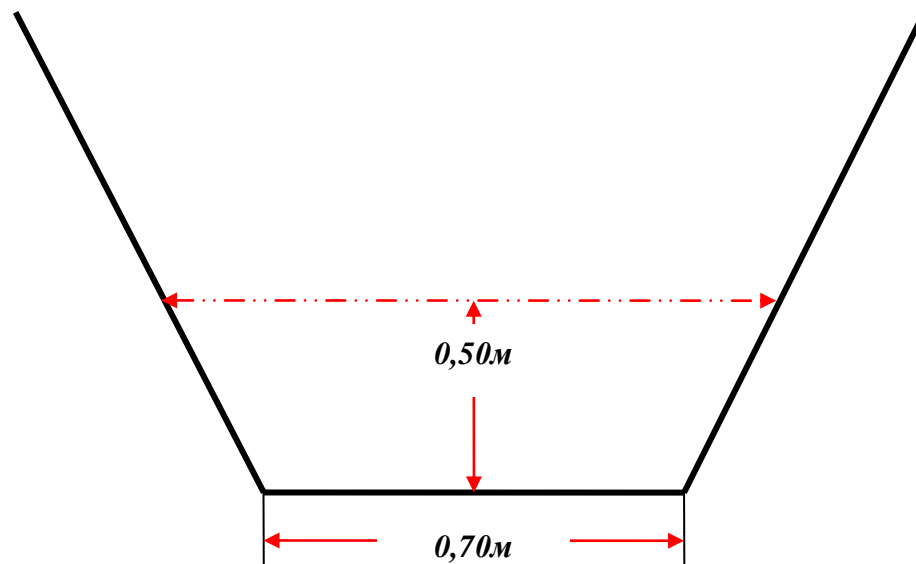

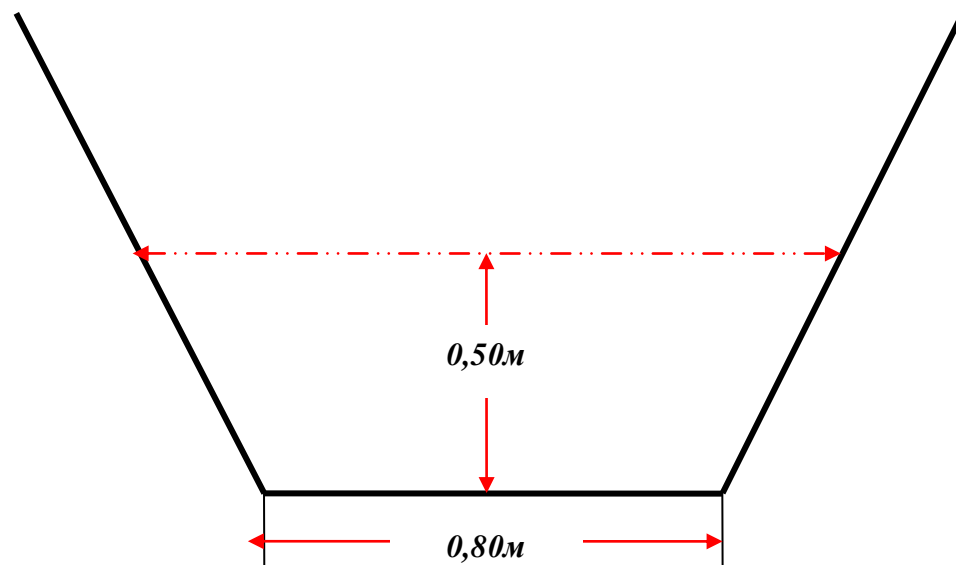

*Прилог бр. 16. – Карактеристичан попречни профил корита одводног путног канала
у КО Миланово*

**III УСЛОВИ ЗА УЧЕШЋЕ У ПОСТУПКУ ЈАВНЕ НАБАВКЕ ИЗ ЧЛ. 75. И 76. ЗЈН
И УПУТСТВО КАКО СЕ ДОКАЗУЈЕ ИСПУЊЕНОСТ ТИХ УСЛОВА**

ОБАВЕЗНИ УСЛОВИ

Право на учешће у поступку предметне јавне набавке има понуђач који испуњава **обавезне услове** за учешће, дефинисане чланом 75. ЗЈН, а испуњеност **обавезних услова** за учешће у поступку предметне јавне набавке, понуђач доказује на начин дефинисан у следећој табели, **и то:**

Р.бр	ОБАВЕЗНИ УСЛОВИ	НАЧИН ДОКАЗИВАЊА
1.	Да је регистрован код надлежног органа, односно уписан у одговарајући регистар (чл. 75. ст. 1. тач. 1) ЗЈН);	ИЗЈАВА (Образац 5. у поглављу V ове конкурсне документације), којом понуђач под пуном материјалном и кривичном одговорношћу потврђује да испуњава услове за учешће у поступку јавне набавке из чл. 75. ст. 1. тач. 1) до 4) и став 2. ЗЈН, дефинисане овом конкурсном документацијом
2.	Да он и његов законски заступник није осуђиван за неко од кривичних дела као члан организоване криминалне групе, да није осуђиван за кривична дела против привреде, кривична дела против животне средине, кривично дело примања или давања мита, кривично дело преваре (чл. 75. ст. 1. тач. 2) ЗЈН);	
3.	Да је измирио доспеле порезе, доприносе и друге јавне дажбине у складу са прописима Републике Србије или стране државе када има седиште на њеној територији (чл. 75. ст. 1. тач. 4) ЗЈН);	
4.	Да је поштовао обавезе које произлазе из важећих прописа о заштити на раду, запошљавању и условима рада, заштити животне средине, као и да нема забрану обављања делатности која је на снази у време подношења понуде (чл. 75. ст. 2. ЗЈН).	

ДОДАТНИ УСЛОВИ

Понуђач који учествује у поступку предметне јавне набавке мора испунити одређене **додатне услове** за учешће у поступку јавне набавке из чл. 76. ЗЈН, дефинисане овом конкурсном документацијом, а испуњеност **додатних услова** понуђач доказује на начин дефинисан у наредној табели, **и то:**

Р.Б	ДОДАТНИ УСЛОВИ	НАЧИН ДОКАЗИВАЊА
1.	ТЕХНИЧКИ КАПАЦИТЕТ	
	<ul style="list-style-type: none"> - булдожер тг 110 или одговарајући; - скип – комбинована машина или одговарајућа; - камион носивости преко 5 тона; - утоварна лопата УЛТ; - багер гусеничар; - моторна тестера минимум 1 ком. 	
2.	КАДРОВСКИ КАПАЦИТЕТ	
	<ul style="list-style-type: none"> - руковод. машине - 3, - 3 КВ радника грађевинске струке, - полуквалификовани и неквалификовани радници -3. - инжењер са лиценцом за извођење радова 812 или дипломирани инжењер са једном од лиценци 410, 411, 412, 413, 414, 415 или 418. 	

ИЗЈАВА (Образац 5. у поглављу V ове конкурсне документације), којом понуђач под пуном материјалном и кривичном одговорношћу потврђује да испуњава додатне услове за учешће у поступку јавне набавке из чл. 76. ЗЈН, дефинисане овом конкурсном документацијом.

Понуђач може располагати опремом по било ком основу (у власништву, закупу и сл.)

(Радници могу да буду у сталном радном односу код понуђача или да буду ангажовани уговором о делу, уговором о привременим и повременим пословима и сл.)

ЗА ИНЖЕЊЕРА

- Фотокопија важеће лиценце са фотокопијом потврде ИКС-е.

УПУТСТВО КАКО СЕ ДОКАЗУЈЕ ИСПУЊЕНОСТ УСЛОВА

- Испуњеност **обавезних услова** за учешће у поступку предметне јавне набавке наведних у табеларном приказу обавезних услова под редним бројем 1, 2, 3 и 4. и **додатних услова** за учешће у поступку предметне јавне набавке наведних у табеларном приказу додатних услова под редним бројем 1, 2, 3. и 4, у складу са чл. 77. ст. 4. ЗЈН, понуђач доказује достављањем **ИЗЈАВЕ** (*Образац 5. у поглављу V ове конкурсне документације*), којом под пуном материјалном и кривичном одговорношћу потврђује да испуњава услове за учешће у поступку јавне набавке из чл. 75. ст. 1. тач. 1) до 4), чл. 75. ст. 2. и чл. 76. ЗЈН, дефинисане овом конкурсном документацијом.

(Радници могу да буду у сталном радном односу код понуђача или да буду ангажовани уговором о делу, уговором о привременим и повременим пословима и сл.)

Понуђач може располагати опремом по било ком основу (у власништву, закупу и сл.)

- инжењер са лиценцом за извођење радова 812 или дипломирани инжењер са једном од лиценци 410, 411, 412, 413, 414, 415 или 418.

доказ: Фотокопија важеће лиценце са фотокопијом потврде ИКС-е.

- **Уколико понуђач подноси понуду са подизвођачем**, у складу са чланом 80. ЗЈН, подизвођач мора да испуњава обавезне услове из члана 75. став 1. тач. 1) до 4) ЗЈН. У том случају понуђач је дужан да за подизвођача достави **ИЗЈАВУ** подизвођача (*Образац 6. у поглављу V ове конкурсне документације*), потписану од стране овлашћеног лица подизвођача и оверену печатом.
- **Уколико понуду подноси група понуђача**, сваки понуђач из групе понуђача мора да испуни обавезне услове из члана 75. став 1. тач. 1) до 4) ЗЈН, а додатне услове испуњавају заједно. У том случају **ИЗЈАВА** (*Образац 5. у поглављу V ове конкурсне документације*), мора бити потписана од стране овлашћеног лица сваког понуђача из групе понуђача и оверена печатом.
- Наручилац неће одбити понуду као неприхватљиву, уколико не садржи доказ одређен конкурсном документацијом, ако понуђач наведе у понуди интернет страницу на којој су подаци који су тражени у оквиру услова јавно доступни.
- Понуђач је дужан да без одлагања писмено обавести наручиоца о било којој промени у вези са испуњеношћу услова из поступка јавне набавке, која наступи до доношења одлуке, односно закључења уговора, односно током важења уговора о јавној набавци и да је документује на прописани начин.
- Наручилац може пре доношења одлуке о додели уговора да затражи од понуђача, чија је понуда оцењена као најповољнија, да достави копију доказа о испуњености услова, а може и да затражи на увид оригинал или оверену копију свих или појединих доказа о испуњености услова. Ако понуђач у остављеном,

примереном року који не може бити краћи од пет дана, не достави тражене доказе, наручилац ће његову понуду одбити као неприхватљиву. Уколико наручилац буде захтевао достављање доказа о испуњености обавезних и додатних услова за учешће у поступку предметне јавне набавке (свих или појединих доказа о испуњености услова), понуђач ће бити дужан да достави:

IV КРИТЕРИЈУМ ЗА ИЗБОР НАЈПОВОЉНИЈЕ ПОНУДЕ

1. Критеријум за доделу уговора:

Избор најповољније понуде наручилац ће извршити применом критеријума „најнижа понуђена цена“. Приликом оцене понуда као релевантна узимаће се укупна понуђена цена без ПДВ-а.

2. Елементи критеријума, односно начин на основу којих ће наручилац извршити доделу уговора у ситуацији када постоје две или више понуда са једнаким бројем пондера или истом понуђеном ценом

Уколико две или више понуда имају исту најнижу понуђену цену, као најповољнија биће изабрана понуда оног понуђача који је понудио дужи рок плаћања.

Уколико ни након примене горе наведеног резервног елемента критеријума није могуће донети одлуку о додели уговора, наручилац ће уговор доделити понуђачу који буде извучен путем жреба.

Уколико ни након примене горе наведеног резервног елемента критеријума није могуће донети одлуку о додели уговора, наручилац ће уговор доделити понуђачу који буде извучен путем жреба. Наручилац ће писмено обавестити све понуђаче који су поднели понуде о датуму када ће се одржати извлачење путем жреба. Жребом ће бити обухваћене само оне понуде које имају једнаку најнижу понуђену цену, и исти рок плаћања. Извлачење путем жреба наручилац ће извршити јавно, у присуству понуђача, и то тако што ће називе понуђача исписати на одвојеним папирима, који су исте величине и боје, наведене папире ставити у коверту плаве боје, а исте у провидну кутију одакле ће извући само једну коверту. Понуђачу чији назив буде на извученом папиру ће бити додељен уговор. Поступак жребања спроводи комисија за јавну набавку, у просторијама наручиоца и у присуству овлашћених представника понуђача. Понуђачима који не присуствују овом поступку, наручилац ће доставити записник извлачења путем жреба.

V ОБРАСЦИ КОЈИ ЧИНЕ САСТАВНИ ДЕО ПОНУДЕ**(ОБРАЗАЦ 1)****ОБРАЗАЦ ПОНУДЕ**

Понуда бр _____ од _____ за јавну набавку мале вредности бр. МВ 092-3/18, радови на пословима водопривреде – чишћење корита канала и река.

1) ОПШТИ ПОДАЦИ О ПОНУЂАЧУ

Назив понуђача:	
Адреса понуђача:	
Матични број понуђача:	
Порески идентификациони број понуђача (ПИБ):	
Име особе за контакт:	
Електронска адреса понуђача (e-mail):	
Телефон:	
Телефакс:	
Број рачуна понуђача и назив банке:	
Лице овлашћено за потписивање уговора	
Разврставање понуђача према величини	а) микро; б) мало; ц) средње; д) велико; е) физичко лице. (заокружити)

2) ПОНУДУ ПОДНОСИ:

А) САМОСТАЛНО
Б) СА ПОДИЗВОЂАЧЕМ
В) КАО ЗАЈЕДНИЧКУ ПОНУДУ

Напомена: заокружити начин подношења понуде и уписати податке о подизвођачу, уколико се понуда подноси са подизвођачем, односно податке о свим учесницима заједничке понуде, уколико понуду подноси група понуђача

3) ПОДАЦИ О ПОДИЗВОЂАЧУ

1)	Назив подизвођача:	
	Адреса:	
	Матични број:	
	Порески идентификациони број:	
	Име особе за контакт:	
	Процент укупне вредности набавке који ће извршити подизвођач:	
	Део предмета набавке који ће извршити подизвођач:	
2)	Назив подизвођача:	
	Адреса:	
	Матични број:	
	Порески идентификациони број:	
	Име особе за контакт:	
	Процент укупне вредности набавке који ће извршити подизвођач:	
	Део предмета набавке који ће извршити подизвођач:	

Напомена:

Табелу „Подаци о подизвођачу“ попуњавају само они понуђачи који подносе понуду са подизвођачем, а уколико има већи број подизвођача од места предвиђених у табели, потребно је да се наведени образац копира у довољном броју примерака, да се попуни и достави за сваког подизвођача.

4) ПОДАЦИ О УЧЕСНИКУ У ЗАЈЕДНИЧКОЈ ПОНУДИ

1)	<i>Назив учесника у заједничкој понуди:</i>	
	<i>Адреса:</i>	
	<i>Матични број:</i>	
	<i>Порески идентификациони број:</i>	
	<i>Име особе за контакт:</i>	
2)	<i>Назив учесника у заједничкој понуди:</i>	
	<i>Адреса:</i>	
	<i>Матични број:</i>	
	<i>Порески идентификациони број:</i>	
	<i>Име особе за контакт:</i>	
3)	<i>Назив учесника у заједничкој понуди:</i>	
	<i>Адреса:</i>	
	<i>Матични број:</i>	
	<i>Порески идентификациони број:</i>	
	<i>Име особе за контакт:</i>	

Напомена:

Табелу „Подаци о учеснику у заједничкој понуди“ попуњавају само они понуђачи који подносе заједничку понуду, а уколико има већи број учесника у заједничкој понуди од места предвиђених у табели, потребно је да се наведени образац копира у довољном броју примерака, да се попуни и достави за сваког понуђача који је учесник у заједничкој понуди.

5) ОПИС ПРЕДМЕТА НАБАВКЕ – јавна набавка мале вредности - МВ 092-3/18 су радови на пословима водопривреде – чишћење корита канала и река.

Укупна цена без ПДВ-а	
ПДВ	
Укупна цена са ПДВ-ом	
Рок завршетка радова (не дужи од 50 радних дана)	
Рок плаћања (не може бити краћи од 30 дана ни дужи од 45 дана)	
Рок важења понуде (не краћи од 60 дана)	

Место извођења радова:

- корита потока зв. „Лештар“ у КО Разгојна
- корита путног канала у КО Доња Лакошница
- дела канала Пргон и делимичном чишћењу у КО Залужње-завршетак ранијих радова
-корита тзв.“Хисарски канал“ од излаза из села-у КО Д.Синковце (завршетак прошлогодишњих радова) до улаза у атар села Власе
- корита тзв.“Брзи канал“ узводно од пропуста на асфалтном путу Лесковац-Мирошевце-у КО Радоњица
- корито канала тзв. „пољски канал Накривањ–Бели Поток “ у КО Накривањ-израда пропуста на две локације, наставак прошлогодишњих радова
- корито канала „Шаиновачки канал“ у КО Шаиновац.-
- корита путног канала у КО Мирошевце –наставак прошлогодишњих радова
- корита реке Сушице испод шкарпи у КО Горња Јајна-израда обалоутврде и чишћење корита
- корита путног канала дуж регионалног пута кроз КО Велика Биљаница
- корита Орашачке реке у КО Доња Слатина
- корита канала кроз насељено место КО Горње Трњане
- корита канала тзв. “Бучало“ од асфалтног пута-у КО Д.Бријање до улива у Пусту реку
- санацији одводног канала и постављање пропуста на путном каналу-у КО Рајно Поље -
- корита канала у КО Губеревац
- корита прихватног канала-путног канала у КО Миланово
- КО Градашница (завршетак ранијих радова)-

Прихватамо да на позив наручиоца одмах закључимо уговор према моделу уговора прилогу и условима садржаним у овој понуди и пратећој документацији.

У _____

ПОНУЂАЧ

Датум _____

М.П. _____

Напомена:

Образац понуде понуђач мора да попуни, овери печатом и потпише , чиме потврђује да су тачни подаци који су у обрасцу понуде наведени. Уколико понуђачи подносе заједничку понуду , група понуђача може да се определи да образац понуде потписују и печатом оверавају сви понуђачи из групе понуђача или група понуђача може да одреди једног понуђача из групе који ће попунити , потписати и печатом оверити образац понуде.

ОБРАЗАЦ СТРУКТУРЕ ЦЕНА СА УПУТСТВОМ КАКО ДА СЕ ПОПУНИ

Ред. број	радови	Укупна вредност без ПДВ-а	ПДВ	Укупна вредност са ПДВ-ом
1	2	3	4	5
1.	Радова на ископу и уређењу корита потока зв. „Лештар“ у КО Разгојна			
2.	Радова на чишћењу и санацији корита путног канала у КО Доња Лакошница			
3.	Радова на ревитализацији-ископу дела канала Пргон и делимичном чишћењу у КО Залужње-завршетак ранијих радова			
4.	Радови на чишћењу корита тзв. „Хисарски канал“ од излаза из села-у КО Д.Синковце (завршетак прошлогодишњих радова) до улаза у атар села Власе			
5.	Радови на чишћењу корита тзв. „Брзи канал“ узводно од пропуста на асфалтном путу Лесковац-Мирошевце-у КО Радоњица			
6.	Радова на постављању пропуста у корито канала тзв. „пољски канал Накривањ–Бели Поток“ у КО Накривањ-израда пропуста на две локације, наставак прошлогодишњих радова			
7.	Радови на изради бетонске преградне уставе корито канала „Шаиновачки канал“ у КО Шаиновац.-			
8.	Радови на чишћењу и уређењу корита путног канала у КО Мирошевце – наставак прошлогодишњих радова			

9.	Радови на санацији дела корита реке Сушице испод шарпи у КО Горња Јајна-израда обалоутврде и чишћење корита			
10.	Радови на уређењу и чишћењу корита путног канала дуж регионалног пута кроз КО Велика Биљаница			
11.	Радови на санацији обалоутврде корита Орашачке реке у КО Доња Слатина			
12.	Радови на чишћењу корита канала кроз насељено место КО Горње Трњане			
13.	Радови на чишћењу корита канала тзв. "Бучало" од асфалтног пута-у КО Д.Бријање до улива у Пусту реку -			
14.	Радови на санацији одводног канала и постављање пропуста на путном каналу-у КО Рајно Поље -			
15.	Радови на чишћењу корита канала у КО Губеревац			
16.	Радови на чишћењу дела корита прихватног канала-путног канала у КО Миланово			
17.	Радови на ископу дела путног јарка и постављање пропуста у КО Градашница (завршетак ранијих радова)			
18.	Геодетско обележавање – (по потреби)-паушално			
УКУПНО:				

УПУТСТВО ЗА ПОПУЊАВАЊЕ

Понуђач је у обавези да попуни образац структуре понуђене цене на следећи начин:

- У колони 3. уписати колико износи вредност радова без ПДВ-а ;
- У колони 4. уписати колико износи ПДВ.;
- У колони 5. уписати колико износи вредност радова са ПДВ-ом;

Место: _____

Понуђач

Датум: _____

МП

(потпис овлашћеног лица)

ОБРАЗАЦ ТРОШКОВА ПРИПРЕМЕ ПОНУДЕ

У складу са чланом 88. став 1. ЗЈН, понуђач _____ [навести назив понуђача], доставља укупан износ и структуру трошкова припремања понуде, како следи у табели:

<i>ВРСТА ТРОШКА</i>	<i>ИЗНОС ТРОШКА У РСД</i>
<i>УКУПАН ИЗНОС ТРОШКОВА ПРИПРЕМАЊА ПОНУДЕ</i>	

Трошкове припреме и подношења понуде сноси искључиво понуђач и не може тражити од наручиоца накнаду трошкова.

Ако је поступак јавне набавке обустављен из разлога који су на страни наручиоца, наручилац је дужан да понуђачу надокнади трошкове израде узорка или модела, ако су израђени у складу са техничким спецификацијама наручиоца и трошкове прибављања средства обезбеђења, под условом да је понуђач тражио накнаду тих трошкова у својој понуди.

Напомена: достављање овог обрасца није обавезно.

Датум:

М.П.

Потпис понуђача

(ОБРАЗАЦ 4)

ОБРАЗАЦ ИЗЈАВЕ О НЕЗАВИСНОЈ ПОНУДИ

У складу са чланом 26. ЗЈН, _____,
(Назив понуђача)

даје:

ИЗЈАВУ

О НЕЗАВИСНОЈ ПОНУДИ

Под пуном материјалном и кривичном одговорношћу потврђујем да сам понуду у поступку јавне набавке - МВ 092-3/18 радови на пословима водопривреде – чишћење корита канала и река, поднео независно, без договора са другим понуђачима или заинтересованим лицима.

Датум:

М.П.

Потпис понуђача

***Напомена:** у случају постојања основане сумње у истинитост изјаве о независној понуди, наручулац ће одмах обавестити организацију надлежну за заштиту конкуренције. Организација надлежна за заштиту конкуренције, може понуђачу, односно заинтересованом лицу изрећи меру забране учешћа у поступку јавне набавке ако утврди да је понуђач, односно заинтересовано лице повредило конкуренцију у поступку јавне набавке у смислу ЗЈН којим се уређује заштита конкуренције. Мера забране учешћа у поступку јавне набавке може трајати до две године. Повреда конкуренције представља негативну референцу, у смислу члана 82. став 1. тачка 2) ЗЈН.*

Уколико понуду подноси група понуђача, Изјава мора бити потписана од стране овлашћеног лица сваког понуђача из групе понуђача и оверена печатом.

(ОБРАЗАЦ 5)

ОБРАЗАЦ ИЗЈАВЕ ПОНУЂАЧА О ИСПУЊЕНОСТИ ОБАВЕЗНИХ И ДОДАТНИХ УСЛОВА ЗА УЧЕШЋЕ У ПОСТУПКУ ЈАВНЕ НАБАВКЕ - ЧЛ. 75. И 76. ЗЈН

Под пуном материјалном и кривичном одговорношћу, као заступник понуђача, дајем следећу

ИЗЈАВУ

Понуђач _____ [навести назив понуђача] у поступку јавне набавке - МВ 092-3/18 радови на пословима водопривреде – чишћење корита канала и река, испуњава све услове из чл. 75. и 76. ЗЈН, односно услове дефинисане конкурсном документацијом за предметну јавну набавку, и то:

- 1) Понуђач је регистрован код надлежног органа, односно уписан у одговарајући регистар (чл. 75. ст. 1. тач. 1) ЗЈН);
- 2) Понуђач и његов законски заступник нису осуђивани за неко од кривичних дела као члан организоване криминалне групе, да нису осуђивани за кривична дела против привреде, кривична дела против животне средине, кривично дело примања или давања мита, кривично дело преваре (чл. 75. ст. 1. тач. 2) ЗЈН);
- 3) Понуђач је измирио доспеле порезе, доприносе и друге јавне дажбине у складу са прописима Републике Србије (или стране државе када има седиште на њеној територији) (чл. 75. ст. 1. тач. 4) ЗЈН);
- 4) Понуђач је поштовао обавезе које произлазе из важећих прописа о заштити на раду, запошљавању и условима рада, заштити животне средине и нема забрану обављања делатности која је на снази у време подношења понуде за предметну јавну набавку (чл. 75. ст. 2. ЗЈН);
- 5) Понуђач испуњава додатне услове:

Да располаже техничким капацитетом:

- булдожер тг 110 или одговарајући,
- скип – комбинована машина или одговарајућа,
- камион носивости преко 5 тона,
- утоварна лопата (УЛТ),
- багер гусеничар,
- моторна тестера – минимум 1.

Да располаже кадровским капацитетом:

- руководиоци машине - 3,
- 3 КВ радника грађевинске струке,
- полуквалификовани и неквалификовани радници -3.
- инжењер са лиценцом за извођење радова 812 или дипломирани инжењер са једном од лиценци 410, 411, 412, 413, 414, 415

или 418.

**Као прилог уз изјаву доставити: фотокопију лиценце са фотокопијом
Потврде ИКС-е.**

Место: _____

Понуђач: _____

Датум: _____

М.П.

Напомена: Уколико понуду подноси група понуђача, Изјава мора бити потписана од стране овлашћеног лица сваког понуђача из групе понуђача и оверена печатом, на који начин сваки понуђач из групе понуђача изјављује да испуњава обавезне услове из члана 75. став 1. тач. 1) до 4) ЗЈН, а да додатне услове испуњавају заједно.

(ОБРАЗАЦ 6)

ОБРАЗАЦ ИЗЈАВЕ ПОДИЗВОЂАЧА О ИСПУЊЕНОСТИ ОБАВЕЗНИХ УСЛОВА ЗА УЧЕШЋЕ У ПОСТУПКУ ЈАВНЕ НАБАВКЕ - ЧЛ. 75. ЗЈН

Под пуном материјалном и кривичном одговорношћу, као заступник подизвођача, дајем следећу

ИЗЈАВУ

Подизвођач _____ [навести назив подизвођача] у поступку јавне набавке МВ 092-3/18 радови на пословима водопривреде – чишћење корита канала и река, испуњава све услове из чл. 75. ЗЈН, односно услове дефинисане конкурсном документацијом за предметну јавну набавку, и то:

- 1) Подизвођач је регистрован код надлежног органа, односно уписан у одговарајући регистар (чл. 75. ст. 1. тач. 1) ЗЈН);
- 2) Подизвођач и његов законски заступник нису осуђивани за неко од кривичних дела као члан организоване криминалне групе, да нису осуђивани за кривична дела против привреде, кривична дела против животне средине, кривично дело примања или давања мита, кривично дело преваре (чл. 75. ст. 1. тач. 2) ЗЈН);
- 3) Подизвођач је измирио доспеле порезе, доприносе и друге јавне дажбине у складу са прописима Републике Србије (или стране државе када има седиште на њеној територији) (чл. 75. ст. 1. тач. 4) ЗЈН);
- 4) Подизвођач је поштовао обавезе које произлазе из важећих прописа о заштити на раду, запошљавању и условима рада, заштити животне средине и нема забрану обављања делатности која је на снази у време подношења понуде за предметну јавну набавку (чл. 75. ст. 2. ЗЈН).

Место: _____

Датум: _____

Подизвођач:

М.П.

Напомена: Уколико понуђач подноси понуду са подизвођачем, Изјава мора бити потписана од стране овлашћеног лица подизвођача и оверена печатом.

ИЗЈАВА
ПОНУЂАЧА О ДОСТАВЉАЊУ СРЕДСТВА ФИНАНСИЈСКОГ ОБЕЗБЕЂЕЊА

Обавезујем се да ћу у случају закључења уговора са наручиоцем, у поступку јавне набавке мале вредности МВ 092-3/18 радови на пословима водопривреде – чишћење корита канала и река, у тренутку потписивања уговора, односно 5 дана након потписивања уговора обезбедити потписану и оверену бланко сопствену меницу за добро извршење посла, у износу од 10% од вредности уговора без ПДВ-а и са роком важности 10 дана дужим од дана истека рока за коначно извршење посла, која је евидентирана у Регистру меница и овлашћења НБС, као и менично овлашћење – писмо за наручиоца.

У _____

Дана _____ 2018. године

М.П. _____

(потпис овлашћеног лица понуђача)

НАПОМЕНА: Образац потписује и оверава овлашћено лице понуђача који наступа самостално, или овлашћено лице понуђача који наступа са подизвођачем, или овлашћени члан групе понуђача ако подносе заједничку понуду.

VI МОДЕЛ УГОВОРА

- радови на пословима водопривреде – чишћење корита канала и река

Закључен дана _____ 2018.год. између:

1. Република Србија, Град Лесковац, Градска управа - Одељење за јавне набавке, Лесковац, ул. Пана Ђукића 9-11, ПИБ 100545518 кога заступа шеф одељења **Зоран Новаковић** сходно Одлуци о Градској управи града Лесковца („Службени гласник града Лесковца“, бр. 2/2017 и 29/2017), као наручилац (у даљем тексту: наручилац) и
2. _____, из _____ ул. _____, текући рачун _____, матични број _____, ПДВ број _____, ПИБ _____, шифра делатности _____, кога заступа _____ као најповољнији понуђач (у даљем тексту: извођач радова).

Чл.1 .

Уговорене стране констатују:

- да је наручилац на основу Закона о јавним набавкама («Службени гласник Републике Србије» број 124/12,14/15 и 68/15) спровео поступак јавне набавке мале вредности, радови на пословима водопривреде – чишћење корита канала и река и да је извођачу радова Одлуком наручиоца бр. _____ додељен уговор о пружању услуга.(попуњава наручилац)
- Да је извођач радова заједничке понуде групе понуђача бр. ____, чији су чланови групе следећи:

(попуњава се у случају заједничке понуде) попуњава понуђач

Да је група понуђача доставила споразум о заједничком извршењу набавке бр. _____.(попуњава извршилац у случају заједничке понуде)

Чл. 2.

Предмет овог уговора су - радови на пословима водопривреде – чишћење корита канала и река **МВ 092-3/18.**

Место извођења радова:

- корита потока зв. „Лештар“ у КО Разгојна
- корита путног канала у КО Доња Лакошница
- дела канала Пргон и делимичном чишћењу у КО Залужње-завршетак ранијих радова
-корита тзв.“Хисарски канал“ од излаза из села-у КО Д.Синковце (завршетак

прошлогодишњих радова) до улаза у атар села Власе
- корита тзв. “Брзи канал“ узводно од пропуста на асфалтном путу Лесковац-Мирошевце-у КО Радоњица
- корито канала тзв. „пољски канал Накривањ–Бели Поток “ у КО Накривањ-израда пропуста на две локације, наставак прошлогодишњих радова
- корито канала „Шаиновачки канал“ у КО Шаиновац.-
- корита путног канала у КО Мирошевце –наставак прошлогодишњих радова
- корита реке Сушице испод шкарпи у КО Горња Јајна-израда обалоутврде и чишћење корита
- корита путног канала дуж регионалног пута кроз КО Велика Биљаница
- корита Орашачке реке у КО Доња Слатина
- корита канала кроз насељено место КО Горње Трњане
- корита канала тзв. “Бучало“ од асфалтног пута-у КО Д.Бријање до улива у Пусту реку
- санацији одводног канала и постављање пропуста на путном каналу-у КО Рајно Поље -
- корита канала у КО Губеревац
- корита прихватног канала-путног канала у КО Миланово
- КО Градашница (завршетак ранијих радова)-

Чл. 3

Ради извршење радова који су предмет овог уговора, извођач радова се обавезује да обезбеди радну снагу, механизацију, потребан материјал као и све друго неопходно за потпуно извршење радова.

Извођач радова се обавезује да сви радови који су предмет овог уговора изведе квалитетно и стручно у складу са овим уговором, правилима и прописима који важе за ову врсту радова.

Чл. 4.

Наручилац се обавезује :

- 1) да извођачу радова плати уговорену цену на начин и у року датој у понуди;
- 2) да обезбеди стручни надзор над извођење радова и
- 3) да од извођача радова прими изведене радове.

Чл. 5.

Уговорена цена радова износи _____ дин . без ПДВ-а, односно _____ дин. са ПДВ-ом.

Цене радова одређене у понуди не могу се мењати за време важења уговора.

Уговорене стране су сагласне да се плаћање по овом уговору врши по достављеним привременим и окончаној ситуацији овереним од стране надзорног органа и испостављеним рачунима – фактурама сачињеним на основу изведених радова са записником о примопредаји у року _____ дана.

Чл. 6.

Извођач радова се обавезује да наручиоцу у тренутку потписивања уговора, односно најкасније 5 дана након потписивања уговора преда бланко сопствену меницу која мора бити евидентирана у Регистру меница и овлашћења Народне банке Србије. Меница мора бити оверена печатом и потписана од стране лица овлашћеног за заступање, а уз исту мора бити достављено попуњено и оверено менично овлашћење – писмо, са назначеним износом од 10% од укупне вредности уговора без ПДВ-а. Уз меницу мора бити достављена копија картона депонованих потписа који је издат од стране пословне банке коју понуђач наводи у меничном овлашћењу – писму, са роком важности који је **10** дана дужи од истека рока за коначно извршење посла. Наручилац ће уновчити меницу за добро извршење посла у случају да понуђач не буде извршавао своје уговорне обавезе у роковима и на начин предвиђен уговором.

Чл. 7.

Извођач радова је дужан да радове који су предмет уговора изврши у року од _____ радних дана, од дана увођења у посао (уписом у грађевински дневник).

За случај да због наступања околности за које није одговоран понуђач није могуће завршити радове у датом року биће продужен рок извођења радова.

Захтев за продужење рока извођења радова који су предмет овог уговора, у писаној форми, уз сагласност надзорног органа, извођач подноси наручиоцу у року од два дана од сазнања за околност, а најкасније 10 дана пре истека коначног рока за завршетак радова.

Уговорени рок је продужен када уговорне стране у форми Анекса овог Уговора о томе постигну писмени споразум.

Чл. 8.

Стручни надзор над извођењем радова врши ће овлашћено лице Наручиоца.

Извођач радова је дужан да Надзорном органу Наручиоца омогући вршење стручног надзора над извођењем радова, као и да решењем именује одговорно лице за извођење радова са одговарајућом лиценцом и решење достави Наручиоцу одмах након потписивања овог уговора.

Чл. 9.

Извођач радова је дужан да у току извођење радова уредно води дневник радова и грађевинску књигу, као и да у свему поступи у складу са прописима који регулишу радове који су предмет уговора.

После коначног обрачуна Извођач радова предаје Наручиоцу грађевинску књигу.

Чл.10.

Примопредаја радова се врши комисијски најкасније у року од 5 дана од завршетка радова.

Комисију за примопредају радова чине по један представник наручиоца и извођача радова уз присуство Стручног надзора. Комисија сачињава записник о примопредаји.

Грешке, односно недостатке које буду констатоване у току извођења или приликом примопредаје радова, Извођач радова мора да отклони без одлагања , а

уколико не почне са њиховим отклањањем у року од 5 (пет) дана или ако их не отклони у споразумно утврђеном року, Наручилац радова ће радове поверити другом извођачу на рачун Извођача радова, односно наплатом средства обезбеђења за добро извршење посла из чл.6. овог Уговора.

Чл.11.

Коначна количина и вредност радова по овом уговору утврђује се на бази стварно изведених радова оверених у Записнику о изведеним радовима од стране Наручиоца и усвојених цена из понуде које су фиксне и непроменљиве.
Рачун – фактура за изведене радове се испоставља истовремено са записником о примопредаји радова.

Уколико наручилац делимично оспори испостављену фактуру – рачун, дужан је да исплати неоспорени део.

Чл.12.

Наручилац неће признати извођачу радова накнадне и непредвиђене радове за које наручилац није дао претходну писану сагласност.

Чл.13.

Након закључења уговора, а у случају указане потребе, наручилац може без спровођења поступка јавне набавке повећати обим јавне набавке, с тим што се вредност уговора може повећати највише до 5% укупне вредности овог уговора, односно највише до процењене вредности предметне јавне набавке.

У случају повећања обима предмета набавке који је наведен у претходном ставу закључиће се анекс уговора.

Чл.14.

Атмосферске и климатске прилике које су се могле предвидети у време закључења уговора не сматрају се разлогом за продужење уговореног рока за извођење радова.

Извођач радова има право да размотри могућност продужење рока за извођење радова због утицаја атмосферских – временских прилика које се нису могле предвидети.

Чл.15.

Извођач радова се обавезује да о свом трошку отклони евентуално причињену штету на објектима и на пољопривредном земљишту које се граничи са водотоком који се чисти и санира.

Чл.16.

Наручилац задржава право да изврши раскид уговора о чему даје писмену изјаву која садржи основ за раскид уговора.

У случају раскида уговора извођач радова је дужан да изведене радове обезбеди и сачува од пропадања, као и да наручиоцу преда пројекат изведених радова.

До раскида уговора може доћи у колико извршени радови не одговарају прописима или стандардима за ту врсту посла и квалитету наведеном у понуди извођача радова , а извођач није поступио по примедбама стручног надзора, у колико извођач радова из неоправданих разлога прекине са извођењем радова, не изводи радове у складу са предмером радова, изразито касни са извођењем радова о чему одлуку доноси наручилац, као и у случају недостатка средства за његову реализацију.

Чл. 17.

О извршењу овог уговора стараће се Градска управа – Одељење за привреду и пољопривреду града Лесковца, и исто се обавезује да обезбеди лице које ће вршити контролу над извршењем уговорних обавеза извођача радова, као и да обезбеди стручни надзор над извођењем радова.

Чл. 18.

На међусобне односе уговорених страна, које нису регулисане овим уговором, примењују се адекватне одредбе Закона о облигационим односима.

Чл. 19.

Све спорове настале у вези са овим уговором стране ће решавати мирним путем. У случају спора прихватају надлежност Привредног суда у Лесковцу.

Чл. 20.

Овај уговор је сачињен у 6 (шест) истоветна примерка од којих наручилац задржава 4 (четири) а извођач радова 2 (два) примерка за своје потребе.

Чл.21.

Саставни део овог уговора је понуда понуђача са – предмером и предрачуном

ИЗВОЂАЧ РАДОВА

М.П.

НАРУЧИЛАЦ

М.П.

VII УПУТСТВО ПОНУЂАЧИМА КАКО ДА САЧИНЕ ПОНУДУ

1. ПОДАЦИ О ЈЕЗИКУ НА КОЈЕМ ПОНУДА МОРА ДА БУДЕ САСТАВЉЕНА

Понуђач подноси понуду на српском језику.

2. НАЧИН ПОДНОШЕЊА ПОНУДА

Понуђач понуду подноси непосредно или путем поште у затвореној коверти или кутији, затворену на начин да се приликом отварања понуда може са сигурношћу утврдити да се први пут отвара.

На полеђини коверте или на кутији навести назив и адресу понуђача.

У случају да понуду подноси група понуђача, на коверти је потребно назначити да се ради о групи понуђача и навести називе и адресу свих учесника у заједничкој понуди.

Понуду доставити на адресу: Град Лесковац – Градска управа – Одељење за јавне набавке, Трг револуције 33/4 – 16000 Лесковац, са знаком, „**Понуда за јавну набавку мале вредности МВ 092-3/18 радови на пословима водопривреде – чишћење корита канала и река - НЕ ОТВАРАТИ**”. Понуда се сматра благовременом уколико је примљена од стране наручиоца до 27.07.2018. године до 11,00 сати.

Начин преузимања конкурсне документације:

- на Порталу јавних набавки www.portal.ujn.gov.rs, интернет страници наручиоца www.gradleskovac.org или лично на адреси: Градска управа за јавне набавке, Трг револуције 33/4 – 16000 Лесковац (сваког радног дана од 07.00 до 15.00 часова)

РОК ЗА ПОДНОШЕЊЕ ПОНУДА ЈЕ 27.07.2018. ГОДИНЕ ДО 11.00 САТИ.

Место, време и начин отварања понуда:

Отварање понуда је јавно и одржаће се након истека рока за подношење понуда дана **27.07.2018. године у 11.30 сати** на адреси Наручиоца - Градска управа - Одељење за јавне набавке, Трг револуције 33/4 – 16000 Лесковац у присуству чланова Комисије за предметну јавну набавку.

Услови под којим представници понуђача могу учествовати у поступку отварања понуда:

У поступку отварања понуда могу учествовати опуномоћени представници понуђача. Пре почетка поступка јавног отварања понуда, представници понуђача који ће присуствовати поступку отварања понуда дужни су да Комисији предају уредна писмена пуномоћја, на основу којих ће доказати овлашћење за учешће у поступку јавног отварања понуде.

Наручилац ће, по пријему одређене понуде, на коверти, односно кутији у којој се понуда налази, обележити време пријема и евидентирати број и датум понуде према редоследу приспећа. Уколико је понуда достављена непосредно наручилац ће понуђачу предати потврду пријема понуде. У потврди о пријему наручилац ће навести датум и сат пријема понуде.

Понуда коју наручилац није примио у року одређеном за подношење понуда, односно која је примљена по истеку дана и сата до којег се могу понуде подносити, сматраће се

неблаговременом. Неблаговремену понуду наручилац ће по окончању поступка отварања вратити неотворену понуђачу, са назнаком да је поднета неблаговремено.

Понуда мора да садржи попуњен, потписан и оверен

- 1) Предмер и предрачун (страна од 4 до 25 из кон. док.)
- 2) Образац понуде - обр. бр. 1.
- 3) Образац структуре цена – обр. бр.2.
- 4) Образац изјаве о независној понуди - обр. бр. 4.
- 5) Образац изјаве понуђача - којом под пуном материјалном и кривичном одговорношћу потврђује да испуњава услове за учешће у поступку јавне набавке из чл. 75. и 76. Закона о јавним набавкама – обр. бр. 5. ;
- 6) Образац изјаве подизвођача којом под пуном материјалном и кривичном одговорношћу потврђује да испуњава услове за учешће у поступку јавне набавке из чл. 75. Закона о јавним набавкама – обр. бр.6. ,(уколико део предмета јавне набавке поверава подизвођачу) ;
- 7) Образац изјаве о достављању средства финансијског обезбеђења – обр. бр. 7.;
- 8) Модел уговора,
- 9) Споразум групе понуђача о извршењу предметне јавне набавке (у случају заједничке понуде).

3. ПОНУДА СА ВАРИЈАНТАМА

Подношење понуде са варијантама није дозвољено.

4. НАЧИН ИЗМЕНЕ, ДОПУНЕ И ОПОЗИВА ПОНУДЕ

У року за подношење понуде понуђач може да измени, допуни или опозове своју понуду на начин који је одређен за подношење понуде.

Понуђач је дужан да јасно назначи који део понуде мења односно која документа накнадно доставља.

Измену, допуну или опозив понуде треба доставити на адресу: Град Лесковац – Градска управа – Одељење за јавне набавке, Трг револуције 33/4 – 16000 Лесковац, са назнаком:

„Измена понуде/допуна понуде/опозив понуде/измена и допуна понуде за јавну набавку мале вредности МВ 092-3/18 радови на пословима водопривреде – чишћење корита канала и река - НЕ ОТВАРАТИ” .

На полеђини коверте навести назив и адресу понуђача. У случају да понуду подноси група понуђача, на коверти је потребно назначити да се ради о групи понуђача и навести називе и адресу свих учесника у заједничкој понуди.

По истеку рока за подношење понуда понуђач не може да повуче нити да мења своју понуду.

5. УЧЕСТВОВАЊЕ У ЗАЈЕДНИЧКОЈ ПОНУДИ ИЛИ КАО ПОДИЗВОЂАЧ

Понуђач може да поднесе само једну понуду.

Понуђач који је самостално поднео понуду не може истовремено да учествује у заједничкој понуди или као подизвођач, нити исто лице може учествовати у више заједничких понуда.

У Обрасцу понуде (Образац 1. у поглављу V ове конкурсне документације), понуђач наводи на који начин подноси понуду, односно да ли подноси понуду самостално, или као заједничку понуду, или подноси понуду са подизвођачем.

6. ПОНУДА СА ПОДИЗВОЂАЧЕМ

Уколико понуђач подноси понуду са подизвођачем дужан је да у Обрасцу понуде (Образац 1. у поглављу V ове конкурсне документације) наведе да понуду подноси са подизвођачем, проценат укупне вредности набавке који ће поверити подизвођачу, а који не може бити већи од 50%, као и део предмета набавке који ће извршити преко подизвођача.

Понуђач у Обрасцу понуде наводи назив и седиште подизвођача, уколико ће делимично извршење набавке поверити подизвођачу.

Уколико уговор о јавној набавци буде закључен између наручиоца и понуђача који подноси понуду са подизвођачем, тај подизвођач ће бити наведен и у уговору о јавној набавци.

Понуђач је дужан да за подизвођаче достави доказе о испуњености услова који су наведени у поглављу III конкурсне документације, у складу са Упутством како се доказује испуњеност услова (Образац 6. у поглављу V ове конкурсне документације).

Понуђач у потпуности одговара наручиоцу за извршење обавеза из поступка јавне набавке, односно извршење уговорних обавеза, без обзира на број подизвођача.

Понуђач је дужан да наручиоцу, на његов захтев, омогући приступ код подизвођача, ради утврђивања испуњености тражених услова.

7. ЗАЈЕДНИЧКА ПОНУДА

Понуду може поднети група понуђача.

Уколико понуду подноси група понуђача, саставни део заједничке понуде мора бити споразум којим се понуђачи из групе међусобно и према наручиоцу обавезују на извршење јавне набавке, а који обавезно садржи податке из члана 81. ст. 4. тач. 1) и 2) ЗЈН и то податке о:

- члану групе који ће бити носилац посла, односно који ће поднети понуду и који ће заступати групу понуђача пред наручиоцем,
- опису послова сваког од понуђача из групе понуђача у извршењу уговора

Група понуђача је дужна да достави све доказе о испуњености услова који су наведени у поглављу III ове конкурсне документације, у складу са Упутством како се доказује испуњеност услова (Образац 5. у поглављу V ове конкурсне документације).

Понуђачи из групе понуђача одговарају неограничено солидарно према наручиоцу.

Задруга може поднети понуду самостално, у своје име, а за рачун задругара или заједничку понуду у име задругара.

Ако задруга подноси понуду у своје име за обавезе из поступка јавне набавке и уговора о јавној набавци одговара задруга и задругари у складу са ЗЈН.

Ако задруга подноси заједничку понуду у име задругара за обавезе из поступка јавне набавке и уговора о јавној набавци неограничено солидарно одговарају задругари.

8. НАЧИН И УСЛОВИ ПЛАЋАЊА, КАО И ДРУГЕ ОКОЛНОСТИ ОД КОЈИХ ЗАВИСИ ПРИХВАТЉИВОСТ ПОНУДЕ

8.1. Рок плаћања

Рок плаћања (не може бити краћи од 30 дана ни дужи од 45 дана), од дана достављања привремених ситуација и окончане ситуације, сачињених на основу оверене грађевинске књиге изведених радова и јединичних цена из понуде и потписаним од стране стручног надзора. Плаћање се врши уплатом на рачун понуђача.

Понуђачу није дозвољено да захтева аванс.

8.2. Захтеви у погледу квалитета изведених радова:

Понуђач је одговоран за квалитетно извршење предметне јавне набавке – извођење радова по налогу наручиоца, уз поштовање свих законских и подзаконских прописа, техничких и безбедоносних норми, као и уз примену свих мера заштите на раду из области предметне јавне набавке.

8.3. Рок завршетка радова

Рок завршетка радова је максимално **50** радних дана од дана увођења у посао.

За случај да због наступања околности за које није одговоран понуђач није могуће завршити радове у датом року биће продужен рок извођења радова, а по спроведеном поступку од стране наручиоца.

8.4. Захтев у погледу рока важења понуде

Рок важења понуде не може бити краћи од **60** дана од дана отварања понуда.

У случају истека рока важења понуде, наручилац је дужан да у писаном облику затражи од понуђача продужење рока важења понуде.

Понуђач који прихвати захтев за продужење рока важења понуде на може мењати понуду.

Измена током трајања уговора

Након закључење уговора о јавној набавци, наручилац може без спровођење поступка јавне набавке повећати обим предмета набавке, стим да се вредност уговора може повећати максимално до 5% од укупне вредности уговора, односно највише до процењене вредности предметне јавне набавке, а сходно чл. 115. Закона о јавним набавкама.

Место извођење радова је према захтеву наручиоца, односно:

- корита потока зв. „Лештар“ у КО Разгојна
- корита путног канала у КО Доња Лакошница
- дела канала Пргон и делимичном чишћењу у КО Залужње-завршетак ранијих радова
-корита тзв.“Хисарски канал“ од излаза из села-у КО Д.Синковце (завршетак прошлогодишњих радова) до улаза у атар села Власе
- корита тзв.“Брзи канал“ узводно од пропуста на асфалтном путу Лесковац-Мирошевце-у КО Радоњица
- корито канала тзв. „пољски канал Накривањ–Бели Поток “ у КО Накривањ-израда пропуста на две локације, наставак прошлогодишњих радова
- корито канала „Шаиновачки канал“ у КО Шаиновац.-

- корита путног канала у КО Мирошевце –наставак прошлогодишњих радова
- корита реке Сушице испод шкарпи у КО Горња Јајна-израда обалоутврде и чишћење корита
- корита путног канала дуж регионалног пута кроз КО Велика Биљаница
- корита Орашачке реке у КО Доња Слатина
- корита канала кроз насељено место КО Горње Трњане
- корита канала тзв. “Бучало“ од асфалтног пута-у КО Д.Бријање до улива у Пусту реку
- санацији одводног канала и постављање пропуста на путном каналу-у КО Рајно Поље -
- корита канала у КО Губеревац
- корита прихватног канала-путног канала у КО Миланово
- КО Градашница (завршетак ранијих радова)-

9. ВАЛУТА И НАЧИН НА КОЈИ МОРА ДА БУДЕ НАВЕДЕНА И ИЗРАЖЕНА ЦЕНА У ПОНУДИ

Цена мора бити исказана у динарима, са и без пореза на додатну вредност, са урачунатим свим трошковима које понуђач има у реализацији предметне јавне набавке, с тим да ће се за оцену понуде узимати у обзир цена без пореза на додатну вредност.

Ако је у понуди исказана неуобичајено ниска цена, наручилац ће поступити у складу са чланом 92. ЗЈН.

10. ПОДАЦИ О ВРСТИ, САДРЖИНИ, НАЧИНУ ПОДНОШЕЊА, ВИСИНИ И РОКОВИМА ФИНАНСИЈСКОГ ОБЕЗБЕЂЕЊА ИСПУЊЕЊА ОБАВЕЗА ПОНУЂАЧА

Понуђачу није дозвољено да захтева аванс

Услуга мора одговарати захтевима наручиоца и задатим техничким карактеристикама наведеним у техничким спецификацијама услуге.

Понуђач је дужан да достави **Изјаву о финансијском обезбеђењу** (образац из конкурсне документације) којом се обавезује да ће доставити меницу за добро извршење посла као средство финансијског обезбеђења у висини од 10% вредности уговора без ПДВ-а у тренутку потписивање уговора, а најкасније у року од 5 дана од дана потписивања.

11. ЗАШТИТА ПОВЕРЉИВОСТИ ПОДАТАКА КОЈЕ НАРУЧИЛАЦ СТАВЉА ПОНУЂАЧИМА НА РАСПОЛАГАЊЕ, УКЉУЧУЈУЋИ И ЊИХОВЕ ПОДИЗВОЂАЧЕ

Предметна набавка не садржи поверљиве информације које наручилац ставља на располагање.

12. ПОВЕРЉИВИ ПОДАЦИ У ПОНУДИ

Наручилац ће чувати као поверљиве све податке о понуђачима садржане у понуди које је као такве, у складу са законом, понуђач означио у понуди. Наручилац ће одбити давање информације која би значила повреду поверљивости података добијених у понуди.

Неће се сматрати поверљивим докази о испуњености обавезних услова, цена и други подаци из понуде који су од значаја за рангирање понуде.

Поверљивим ће бити третирани документи који у горњем десном углу носе назнаку "поверљиво" и потпис овлашћеног лица.

13. ДОДАТНЕ ИНФОРМАЦИЈЕ ИЛИ ПОЈАШЊЕЊА У ВЕЗИ СА ПРИПРЕМАЊЕМ ПОНУДЕ

Заинтересовано лице може, у писаном облику *путем поште на адресу наручиоца или факсом на број 016/ 216-651* тражити од наручиоца додатне информације или појашњења у вези са припремањем понуде, при чему може да укаже наручиоцу и на евентуално уочене недостатке и неправилности у конкурсној документацији, најкасније 5 дана пре истека рока за подношење понуде.

Наручилац ће у року од 3 (три) дана од дана пријема захтева за додатним информацијама или појашњењима конкурсне документације, одговор објавити на Порталу јавних набавки и на својој интернет страници.

Додатне информације или појашњења упућују се са напоменом „**Захтев за додатним информацијама или појашњењима конкурсне документације, за јавну набавку мале вредности МВ 092-3/18 радови на пословима водопривреде – чишћење корита канала и река**”.

Ако наручилац измени или допуни конкурсну документацију 8 или мање дана пре истека рока за подношење понуда, исти ће да продужити рок за подношење понуда и објавити обавештење о продужењу рока за подношење понуда.

Тражење додатних информација или појашњења у вези са припремањем понуде телефоном није дозвољено.

Комуникација у поступку јавне набавке врши се искључиво на начин одређен чланом 20. ЗЈН, и то:

- **писаним путем, односно путем поште или факсом**, као и објављивањем од стране наручиоца на Порталу јавних набавки и на својој интернет страници;

14. ДОДАТНА ОБЈАШЊЕЊА ОД ПОНУЂАЧА ПОСЛЕ ОТВАРАЊА ПОНУДА И КОНТРОЛА КОД ПОНУЂАЧА ОДНОСНО ЊЕГОВОГ ПОДИЗВОЂАЧА

После отварања понуда наручилац може приликом стручне оцене понуда да у писаном облику захтева од понуђача додатна објашњења која ће му помоћи при прегледу, вредновању и упоређивању понуда, а може да врши контролу (увид) код понуђача, односно његовог подизвођача (члан 93. ЗЈН).

Уколико наручилац оцени да су потребна додатна објашњења или је потребно извршити контролу (увид) код понуђача, односно његовог подизвођача, наручилац ће понуђачу оставити примерени рок да поступи по позиву наручиоца, односно да омогући наручиоцу контролу (увид) код понуђача, као и код његовог подизвођача.

Наручилац може уз сагласност понуђача да изврши исправке рачунских грешака уочених приликом разматрања понуде по окончаном поступку отварања.

У случају разлике између јединичне и укупне цене, меродавна је јединична цена.

Ако се понуђач не сагласи са исправком рачунских грешака, наручилац ће његову понуду одбити као неприхватљиву.

Обилазак локације није организован. За случај да је неко од понуђача заинтересован за обилазак локације може се обратити Стаменковић Нинославу, Градска управа - Одељење за привреду и пољопривреду – бр. тел. 064/667-37-31, 016/245-517.

15. КОРИШЋЕЊЕ ПАТЕНАТА И ОДГОВОРНОСТ ЗА ПОВРЕДУ ЗАШТИЋЕНИХ ПРАВА ИНТЕЛЕКТУАЛНЕ СВОЈИНЕ ТРЕЋИХ ЛИЦА

Накнаду за коришћење патената, као и одговорност за повреду заштићених права интелектуалне својине трећих лица, сноси понуђач.

16. НАЧИН И РОК ЗА ПОДНОШЕЊЕ ЗАХТЕВА ЗА ЗАШТИТУ ПРАВА ПОНУЂАЧА СА ДЕТАЉНИМ УПУТСТВОМ О САДРЖИНИ ПОТПУНОГ ЗАХТЕВА

Захтев за заштиту права може да поднесе понуђач, односно свако заинтересовано лице које има интерес за доделу уговора у конкретном поступку јавне набавке и који је претрпео или би могао да претрпи штету због поступања наручиоца противно одредбама овог ЗЈН.

Захтев за заштиту права подноси се наручиоцу, а копија се истовремено доставља Републичкој комисији за заштиту права у поступцима јавних набавки (у даљем тексту: Републичка комисија).

Захтев за заштиту права се доставља наручиоцу непосредно, факсом на број 016-216-651 или препорученом поштом са повратницом. Захтев за заштиту права може се поднети у току целог поступка јавне набавке, против сваке радње наручиоца, осим ако ЗЈН није другачије одређено. О поднетом захтеву за заштиту права наручилац обавештава све учеснике у поступку јавне набавке, односно објављује обавештење о поднетом захтеву на Порталу јавних набавки и на интернет страници наручиоца, најкасније у року од два дана од дана пријема захтева.

Захтев за заштиту права којим се оспорава врста поступка, садржина позива за подношење понуда или конкурсне документације сматраће се благовременим ако је примљен од стране наручиоца најкасније три дана пре истека рока за подношење понуда, без обзира на начин достављања и уколико је подносилац захтева у складу са чланом 63. став 2. ЗЈН указао наручиоцу на евентуалне недостатке и неправилности, а наручилац исте није отклонио.

Захтев за заштиту права којим се оспоравају радње које наручилац предузме пре истека рока за подношење понуда, а након истека рока из претходног става, сматраће се благовременим уколико је поднет најкасније до истека рока за подношење понуда.

После доношења одлуке о додели уговора из чл.108. ЗЈН или одлуке о обустави поступка јавне набавке из чл. 109. ЗЈН, рок за подношење захтева за заштиту права је пет дана од дана објављивања одлуке на Порталу јавних набавки.

Захтевом за заштиту права не могу се оспоравати радње наручиоца предузете у поступку јавне набавке ако су подносиоцу захтева били или могли бити познати разлози за његово подношење пре истека рока за подношење понуда, а подносилац захтева га није поднео пре истека тог рока.

Ако је у истом поступку јавне набавке поново поднет захтев за заштиту права од стране истог подносиоца захтева, у том захтеву се не могу оспоравати радње наручиоца за које је подносилац захтева знао или могао знати приликом подношења претходног захтева.

Захтев за заштиту права не задржава даље активности наручиоца у поступку јавне набавке у складу са одредбама члана 150. овог ЗЈН.

Захтев за заштиту права мора да садржи:

- 1) назив и адресу подносиоца захтева и лице за контакт;
- 2) назив и адресу наручиоца;
- 3) податке о јавној набавци која је предмет захтева, односно о одлуци наручиоца;
- 4) повреде прописа којима се уређује поступак јавне набавке;

- 5) чињенице и доказе којима се повреде доказују;
- 6) потврду о уплати таксе из члана 156. овог ЗЈН;
- 7) потпис подносиоца.

Валидан доказ о извршеној уплати таксе, у складу са Упутством о уплати таксе за подношење захтева за заштиту права Републичке комисије, објављеном на сајту Републичке комисије, у смислу члана 151. став 1. тачка 6) ЗЈН, је:

1. Потврда о извршеној уплати таксе из члана 156. ЗЈН која садржи следеће елементе:

- (1) да буде издата од стране банке и да садржи печат банке;
- (2) да представља доказ о извршеној уплати таксе, што значи да потврда мора да садржи податак да је налог за уплату таксе, односно налог за пренос средстава реализован, као и датум извршења налога. * Републичка комисија може да изврши увид у одговарајући извод евиденционог рачуна достављеног од стране Министарства финансија – Управе за трезор и на тај начин додатно провери чињеницу да ли је налог за пренос реализован.
- (3) износ таксе из члана 156. ЗЈН чија се уплата врши - 60.000 динара;
- (4) број рачуна: 840-30678845-06;
- (5) шифру плаћања: 153 или 253;
- (6) позив на број: подаци о броју или ознаци јавне набавке поводом које се подноси захтев за заштиту права;
- (7) сврха: ЗЗП; назив наручиоца; број или ознака јавне набавке поводом које се подноси захтев за заштиту права;
- (8) корисник: буџет Републике Србије;
- (9) назив уплатиоца, односно назив подносиоца захтева за заштиту права за којег је извршена уплата таксе;
- (10) потпис овлашћеног лица банке, **или**

2. Налог за уплату, први примерак, оверен потписом овлашћеног лица и печатом банке или поште, који садржи и све друге елементе из потврде о извршеној уплати таксе наведене под тачком 1, **или**

3. Потврда издата од стране Републике Србије, Министарства финансија, Управе за трезор, потписана и оверена печатом, која садржи све елементе из потврде о извршеној уплати таксе из тачке 1, осим оних наведених под (1) и (10), за подносиоце захтева за заштиту права који имају отворен рачун у оквиру припадајућег консолидованог рачуна трезора, а који се води у Управи за трезор (корисници буџетских средстава, корисници средстава организација за обавезно социјално осигурање и други корисници јавних средстава), **или**

4. Потврда издата од стране Народне банке Србије, која садржи све елементе из потврде о извршеној уплати таксе из тачке 1, за подносиоце захтева за заштиту права (банке и други субјекти) који имају отворен рачун код Народне банке Србије у складу са ЗЈН и другим прописом.

Поступак заштите права регулисан је одредбама чл. 138. - 166. ЗЈН.

РОК У КОЈЕМ ЋЕ УГОВОР БИТИ ЗАКЉУЧЕН

Уговор о јавној набавци ће бити закључен са понуђачем којем је додељен уговор у року од **8 дана** од дана протекла рока за подношење захтева за заштиту права из члана 149. Закона.

У случају да је **поднета само једна понуда** наручилац **може закључити уговор пре истека рока за подношење захтева за заштиту права**, у складу са чланом 112. став 2. тачка 5) Закона, и то тако што ће наручилац у року од 3 дана, од дана истека рока за заштиту права, са своје стране потписати уговор и доставити изабраном понуђачу. Изабрани понуђач је у обавези да у даљем року од 5 дана потпише уговор са његове стране и предвиђени број примерака врати наручиоцу.

У случају указане потребе за повећањем обима набавке, наручилац може то учинити, стим што вредност уговора не може прећи више од 5% од вредности првобитно закљученог уговора.

Наручилац може да обустави поступак јавне набавке из објективних и доказивих разлога, који се нису могли предвидети у време покретања поступка и који онемогућавају да започети поступак оконча, односно услед којих је престала потреба наручиоца за предметном набавком због чега се неће понављати у току исте буџетске године, односно у наредних шест месеци.